

ประกาศมหาวิทยาลัยเชียงใหม่
เรื่อง ประกวดราคาจ้างปรับปรุงห้องปฏิบัติการพืชศาสตร์และเทคโนโลยี จำนวน ๑ รายการ
ด้วยวิธีการทางอิเล็กทรอนิกส์

มหาวิทยาลัยเชียงใหม่ มีความประสงค์จะ ประกวดราคาจ้างปรับปรุงห้องปฏิบัติการพืชศาสตร์และเทคโนโลยี ภาควิชาชีววิทยา คณะวิทยาศาสตร์ จำนวน ๑ รายการ ราคากลางของงานก่อสร้างในการประกวดราคาครั้งนี้เป็นเงินทั้งสิ้น ๕,๙๐๔,๗๕๗.๐๕ บาท (ห้าล้านเก้าแสนสี่พันเจ็ดร้อยห้าสิบบาทห้าสตางค์)

ผู้มีสิทธิเสนอราคาจะต้องมีคุณสมบัติดังต่อไปนี้

๑. เป็นนิติบุคคล ผู้มีอาชีพรับจ้างงานที่ประกวดราคาจ้างด้วยวิธีการทางอิเล็กทรอนิกส์ดังกล่าว ซึ่งมีผลงานจ้างทำครุภัณฑ์ห้องปฏิบัติการวิทยาศาสตร์ หรืองานปรับปรุงครุภัณฑ์ห้องปฏิบัติการวิทยาศาสตร์ ในวงเงินไม่น้อยกว่า ๒,๓๖๐,๐๐๐.-บาท (สองล้านสามแสนหกหมื่นบาทถ้วน) ภายในระยะเวลา ๕ ปี นับจากวันทำงานแล้วเสร็จถึงวันยื่นเอกสารประกวดราคาจ้างด้วยวิธีการทางอิเล็กทรอนิกส์ และเป็นผลงานที่เป็นคู่สัญญาโดยตรงกับส่วนราชการ หน่วยงานตามกฎหมายว่าด้วยระเบียบบริหารราชการส่วนท้องถิ่น รัฐวิสาหกิจหรือหน่วยงานที่มหาวิทยาลัยเชื่อถือ (สัญญาฉบับเดียว)

๒. ไม่เป็นผู้ที่ถูกระบุชื่อไว้ในบัญชีรายชื่อผู้ทำงานของทางราชการ และได้แจ้งเวียนชื่อแล้ว

๓. ไม่เป็นผู้ได้รับเอกสิทธิ์หรือความคุ้มกัน ซึ่งอาจปฏิเสธไม่ยอมขึ้นศาลไทย เว้นแต่รัฐบาลของผู้เสนอราคาได้มีคำสั่งให้สละสิทธิ์ความคุ้มกันเช่นนั้น

๔. เป็นผู้ผ่านการคัดเลือกผู้มีคุณสมบัติเบื้องต้นในการจ้างของมหาวิทยาลัยเชียงใหม่

๕. ไม่เป็นผู้มีผลประโยชน์ร่วมกันกับผู้เสนอราคารายอื่นที่เข้าเสนอราคาให้แก่มหาวิทยาลัย ณ วันประกาศประกวดราคาจ้างด้วยวิธีการทางอิเล็กทรอนิกส์ หรือไม่เป็นผู้กระทำการอันเป็นการขัดขวางการแข่งขันราคาอย่างเป็นธรรม ในการประกวดราคาจ้างด้วยวิธีการทางอิเล็กทรอนิกส์ครั้งนี้

๖. นิติบุคคลที่จะเข้าเป็นคู่สัญญาต้องไม่อยู่ในฐานะเป็นผู้ไม่แสดงบัญชีรายรับรายจ่ายหรือแสดงบัญชีรายรับรายจ่ายไม่ถูกต้องครบถ้วนในสาระสำคัญ

๗. นิติบุคคลที่จะเข้าเป็นคู่สัญญากับหน่วยงานภาครัฐซึ่งได้ดำเนินการจัดซื้อจัดจ้างด้วยระบบอิเล็กทรอนิกส์ (e-Government Procurement : e-GP) ต้องลงทะเบียนในระบบอิเล็กทรอนิกส์ของกรมบัญชีกลาง ที่เว็บไซต์ศูนย์ข้อมูลจัดซื้อจัดจ้างภาครัฐ

๘. คู่สัญญาต้องรับและจ่ายเงินผ่านบัญชีธนาคาร เว้นแต่การจ่ายเงินแต่ละครั้งซึ่งมีมูลค่าไม่เกินสามหมื่นบาทคู่สัญญาอาจจ่ายเป็นเงินสดก็ได้

กำหนดการชี้แจงรายละเอียดและดูสถานที่ ในวันที่ ๙ กันยายน ๒๕๕๘ เวลา ๐๙.๐๐ น. ณ ห้องประชุมภาควิชาชีววิทยา คณะวิทยาศาสตร์ มหาวิทยาลัยเชียงใหม่

กำหนดยื่นซองประกวดราคาจ้างด้วยวิธีการทางอิเล็กทรอนิกส์ ในวันที่ ๑๔ กันยายน ๒๕๕๘ ระหว่างเวลา ๐๘.๓๐ น. ถึง ๐๙.๓๐ น. ณ ห้องประชุม ๒ อาคาร ๔๐ ปี คณะวิทยาศาสตร์ มหาวิทยาลัยเชียงใหม่ และกำหนดเสนอราคาในวันที่ ๒ ตุลาคม ๒๕๕๘ ตั้งแต่เวลา ๐๙.๐๐ น. เป็นต้นไป

/ผู้สนใจติดต่อ...

ผู้สนใจติดต่อขอซื้อเอกสารประกวดราคาจ้างด้วยวิธีการทางอิเล็กทรอนิกส์ ในราคาชุดละ ๑,๐๐๐.- บาท (หนึ่งพันบาทถ้วน) ได้ที่หน่วยพัสดุ คณะวิทยาศาสตร์ มหาวิทยาลัยเชียงใหม่ ตั้งแต่บัดนี้เป็นต้นไป จนถึงวันที่ ๘ กันยายน ๒๕๕๘ เวลา ๑๖.๓๐ น. หรือสอบถามทางโทรศัพท์หมายเลข ๐-๕๓๙๔-๓๓๑๓ ในวันและเวลาราชการ หรือ www.science.cmu.ac.th.

ประกาศ ณ วันที่ ๒๔ สิงหาคม ๒๕๕๘

(รองศาสตราจารย์ ดร. สัมพันธ์ สิงหราขรพันธ์)
คณบดีคณะวิทยาศาสตร์ ปฏิบัติราชการแทน
อธิการบดีมหาวิทยาลัยเชียงใหม่

เอกสารประกวดราคาจ้างด้วยวิธีการทางอิเล็กทรอนิกส์ เลขที่ ๒/๒๕๕๘
งานจ้างปรับปรุงห้องปฏิบัติการพืชศาสตร์และเทคโนโลยี จำนวน ๑ รายการ
ลงวันที่ ๒๔ สิงหาคม ๒๕๕๘

มหาวิทยาลัยเชียงใหม่ ซึ่งต่อไปนี้จะเรียกว่า มหาวิทยาลัย มีความประสงค์จะประกวดราคา จ้างปรับปรุงห้องปฏิบัติการพืชศาสตร์และเทคโนโลยี ภาควิชาชีววิทยา คณะวิทยาศาสตร์ มหาวิทยาลัยเชียงใหม่ จำนวน ๑ รายการ ด้วยวิธีการทางอิเล็กทรอนิกส์ ณ คณะวิทยาศาสตร์ มหาวิทยาลัยเชียงใหม่ โดยมีข้อแนะนำและข้อกำหนด ดังต่อไปนี้

๑. เอกสารแนบท้ายเอกสารประกวดราคาจ้างด้วยวิธีการทางอิเล็กทรอนิกส์

- ๑.๑ ขอบเขตของงาน (TOR) จำนวน ๓ แผ่น
- ๑.๒ คุณสมบัติเฉพาะและแบบรูปรายการละเอียด จำนวน ๒๗ แผ่น
- ๑.๓ แบบใบยื่นข้อเสนอการประกวดราคาจ้างด้วยวิธีการทางอิเล็กทรอนิกส์
- ๑.๔ แบบใบแจ้งปริมาณงานและราคา
- ๑.๕ หนังสือแสดงเงื่อนไขการซื้อและการจ้างด้วยวิธีการทางอิเล็กทรอนิกส์
- ๑.๖ แบบสัญญาจ้าง
- ๑.๗ แบบหนังสือค้ำประกัน
 - (๑) หลักประกันซอง
 - (๒) หลักประกันสัญญา
- ๑.๘ บทนิยาม
 - (๑) ผู้ประสงค์จะเสนอราคาหรือผู้มีสิทธิเสนอราคาที่มีผลประโยชน์ร่วมกัน
 - (๒) การขัดขวางการแข่งขันราคาอย่างเป็นธรรม
- ๑.๙ แบบบัญชีเอกสาร
 - (๑) บัญชีเอกสารส่วนที่ ๑
 - (๒) บัญชีเอกสารส่วนที่ ๒
- ๑.๑๐ รายละเอียดการคำนวณราคากลางงานก่อสร้างตาม BOQ (Bill of Quantities)

๒. คุณสมบัติของผู้ประสงค์จะเสนอราคา

๒.๑ ผู้ประสงค์จะเสนอราคาต้องเป็นผู้มีอาชีพรับจ้างงานที่ประกวดราคาจ้างด้วยวิธีการทางอิเล็กทรอนิกส์

๒.๒ ผู้ประสงค์จะเสนอราคาต้องไม่เป็นผู้ที่ถูกระบุชื่อไว้ในบัญชีรายชื่อผู้ทำงานของทางราชการ และได้แจ้งเวียนชื่อแล้ว หรือไม่เป็นผู้ที่ได้รับผลของการสั่งให้ตัดบุคคลหรือบุคคลอื่นเป็นผู้ทำงานตามระเบียบของทางราชการ

๒.๓ ผู้ประสงค์จะเสนอราคาต้องไม่เป็นผู้มีผลประโยชน์ร่วมกันกับผู้ประสงค์จะเสนอการรายอื่น และต้องไม่เป็นผู้มีผลประโยชน์ร่วมกันกับผู้ให้บริการตลาดกลางอิเล็กทรอนิกส์ ณ วันประกาศประกวดราคาด้วยวิธีการทางอิเล็กทรอนิกส์ หรือไม่เป็นผู้กระทำการอันเป็นการขัดขวางการแข่งขันราคาอย่างเป็นธรรม ตามข้อ ๑.๘

๒.๔ ผู้ประสงค์จะเสนอราคาต้องไม่เป็นผู้ได้รับเอกสิทธิ์ หรือความคุ้มกัน ซึ่งอาจปฏิเสธไม่ยอมขึ้นศาลไทยเว้นแต่รัฐบาลของผู้ประสงค์จะเสนอราคาได้มีคำสั่งให้สละสิทธิ์และความคุ้มกันเช่นว่านั้น

๒.๕ ผู้ประสงค์จะเสนอราคาต้องผ่านการคัดเลือกผู้มีคุณสมบัติเบื้องต้นในการจ้างของมหาวิทยาลัย

๒.๖ ผู้ประสงค์จะเสนอราคาต้องเป็นนิติบุคคล ผู้มีอาชีพรับจ้างงานที่ประกวดราคาจ้างด้วยวิธีการทางอิเล็กทรอนิกส์ดังกล่าว ซึ่งมีผลงานจ้างทำครุภัณฑ์ห้องปฏิบัติการวิทยาศาสตร์ หรืองานปรับปรุงครุภัณฑ์ห้องปฏิบัติการวิทยาศาสตร์ ในวงเงินไม่น้อยกว่า ๒,๓๖๐,๐๐๐.-บาท (สองล้านสามแสนหกหมื่นบาทถ้วน) ภายในระยะเวลา ๕ ปี นับจากวันทำงานแล้วเสร็จถึงวันยื่นเอกสารประกวดราคาจ้างด้วยวิธีการทางอิเล็กทรอนิกส์ และเป็นผลงานที่เป็นคู่สัญญาโดยตรงกับส่วนราชการ หน่วยงานตามกฎหมายว่าด้วยระเบียบบริหารราชการส่วนท้องถิ่น รัฐวิสาหกิจหรือหน่วยงานที่มหาวิทยาลัยเชื่อถือ (สัญญาฉบับเดียว)

๒.๗ นิติบุคคลที่จะเข้าเป็นคู่สัญญาต้องไม่อยู่ในฐานะเป็นผู้ไม่แสดงบัญชีรายรับรายจ่ายหรือแสดงบัญชีรายรับรายจ่ายไม่ถูกต้องครบถ้วนในสาระสำคัญ

๒.๘ นิติบุคคลที่จะเข้าเป็นคู่สัญญากับหน่วยงานภาครัฐซึ่งได้ดำเนินการจัดซื้อจัดจ้างด้วยระบบอิเล็กทรอนิกส์ (e-Government Procurement : e-GP) ต้องลงทะเบียนในระบบอิเล็กทรอนิกส์ของกรมบัญชีกลาง ที่เว็บไซต์ศูนย์ข้อมูลจัดซื้อจัดจ้างภาครัฐ

๒.๙ คู่สัญญาต้องรับและจ่ายเงินผ่านบัญชีธนาคาร เว้นแต่การจ่ายเงินแต่ละครั้งซึ่งมีมูลค่าไม่เกินสามหมื่นบาทคู่สัญญาอาจจ่ายเป็นเงินสดก็ได้

๓. หลักฐานการเสนอราคา

ผู้ประสงค์จะเสนอราคาจะต้องเสนอเอกสารหลักฐาน แยกเป็น ๒ ส่วน คือ

๓.๑ ส่วนที่ ๑ อย่างน้อยต้องมีเอกสารดังต่อไปนี้

(๑) ในกรณีผู้ประสงค์จะเสนอราคาเป็นนิติบุคคล

(ก) ห้างหุ้นส่วนสามัญหรือห้างหุ้นส่วนจำกัด ให้ยื่นสำเนาหนังสือรับรองการจดทะเบียนนิติบุคคล บัญชีรายชื่อหุ้นส่วนผู้จัดการ ผู้มีอำนาจควบคุม (ถ้ามี) พร้อมรับรองสำเนาถูกต้อง

(ข) บริษัทจำกัดหรือบริษัทมหาชนจำกัด ให้ยื่นสำเนาหนังสือรับรองการจดทะเบียนนิติบุคคล หนังสือบริคณห์สนธิ บัญชีรายชื่อกรรมการผู้จัดการ ผู้มีอำนาจควบคุม และบัญชีผู้ถือหุ้นรายใหญ่ พร้อมรับรองสำเนาถูกต้อง

(๒) ในกรณีผู้ประสงค์จะเสนอราคาเป็นผู้ประสงค์จะเสนอราคาร่วมกันในฐานะ เป็นผู้ร่วมค้าให้ยื่นสำเนาสัญญาของการเข้าร่วมค้า สำเนาบัตรประจำตัวประชาชนของผู้ร่วมค้า และในกรณีที่ผู้เข้าร่วมค้าฝ่ายใดเป็นบุคคลธรรมดาที่มีเชื้อสัญชาติไทย ก็ให้ยื่นสำเนาหนังสือเดินทาง หรือผู้ร่วมค้าฝ่ายใดเป็นนิติบุคคลให้ยื่นเอกสารตามที่ระบุไว้ใน (๑)

(๓) สำเนาใบทะเบียนพาณิชย์ สำเนาใบทะเบียนภาษีมูลค่าเพิ่ม พร้อมรับรองสำเนาถูกต้อง

(๔) บัญชีเอกสารส่วนที่ ๑ ทั้งหมด ที่ได้ยื่นตามแบบในข้อ ๑.๙ (๑)

๓.๒ ส่วนที่ ๒ อย่างน้อยต้องมีเอกสารดังต่อไปนี้

(๑) หนังสือแสดงเงื่อนไขการซื้อหรือการจ้างด้วยวิธีการทางอิเล็กทรอนิกส์ โดยต้องลงนามพร้อมประทับตรา

(๒) หนังสือมอบอำนาจ ซึ่งปิดอากรแสตมป์ตามกฎหมายในกรณีที่ผู้ประสงค์เสนอราคามอบอำนาจให้บุคคลอื่นทำการแทน

(๓) หลักประกันของ ตามข้อ ๕

(๔) สำเนาหนังสือรับรองผลงานก่อสร้างพร้อมทั้งรับรองสำเนาถูกต้อง

(๕) บัญชีรายการก่อสร้าง หรือใบแจ้งปริมาณงาน

(๖) แคตตาล็อก และรายละเอียดอื่นๆ ของงานจ้าง พร้อมแบบรูปรายการ

(๗) แบบใบยื่นข้อเสนอการประกวดราคาจ้างด้วยวิธีการทางอิเล็กทรอนิกส์

(๘) บัญชีเอกสารส่วนที่ ๒ ทั้งหมดที่ได้ยื่น ตามแบบในข้อ ๑.๙ (๒)

๔. การเสนอราคา

๔.๑ ผู้ประสงค์จะเสนอราคาต้องยื่นข้อเสนอตามแบบที่กำหนดไว้ในเอกสารประกวดราคาจ้างด้วยวิธีการทางอิเล็กทรอนิกส์นี้ และหนังสือแสดงเงื่อนไขการซื้อและการจ้างด้วยวิธีการทางอิเล็กทรอนิกส์นี้ โดยไม่มีเงื่อนไขใดๆ ทั้งสิ้น และจะต้องกรอกข้อความให้ถูกต้องครบถ้วนรวมทั้งลงลายมือชื่อของผู้ประสงค์จะเสนอราคาให้ชัดเจน

๔.๒ ผู้ประสงค์จะเสนอราคาจะต้องกรอกปริมาณวัสดุ ในบัญชีรายการก่อสร้างให้ครบถ้วน

๔.๓ ผู้ประสงค์จะเสนอราคาจะต้องกำหนดยื่นราคาไม่น้อยกว่า ๙๐ วัน นับแต่วันยื่นยื่นราคาสุดท้าย โดยภายในกำหนดยื่นราคา ผู้ประสงค์จะเสนอราคาหรือผู้มีสิทธิเสนอราคาจะต้องรับผิดชอบราคาที่ตนเสนอไว้และจะถอนการเสนอราคามีได้

๔.๔ ผู้ประสงค์จะเสนอราคาจะต้องเสนอกำหนดเวลาดำเนินการตามสัญญาที่จะจ้างให้แล้วเสร็จไม่เกิน ๗๕ วัน นับถัดจากวันลงนามในสัญญาจ้าง หรือวันที่ได้รับหนังสือแจ้งจากมหาวิทยาลัยให้เริ่มทำงาน

๔.๕ ผู้ประสงค์จะเสนอราคาจะต้องส่งแคตตาล็อก และรายละเอียดอื่นๆ ของงานจ้าง (ถ้ามี) ไปพร้อมกับเอกสารส่วนที่ ๒ เพื่อประกอบการพิจารณาหลักฐานดังกล่าวนี้มหาวิทยาลัยจะยึดไว้เป็นเอกสารของทางราชการ

สำหรับแคตตาล็อกที่แนบให้พิจารณา หากเป็นสำเนารูปถ่ายจะต้องรับรองสำเนาถูกต้อง โดยผู้มีอำนาจทำนิติกรรมแทนนิติบุคคล หากคณะกรรมการประกวดราคา มีความประสงค์จะขอดู ต้นฉบับแคตตาล็อก ผู้ยื่นข้อเสนอจะต้องนำต้นฉบับมาให้คณะกรรมการประกวดราคา ตรวจสอบภายใน ๓ วัน

๔.๖ ก่อนยื่นเอกสารประกวดราคาจ้างด้วยวิธีการทางอิเล็กทรอนิกส์ ผู้ประสงค์จะเสนอราคาควรตรวจสอบร่างสัญญา แบบรูปรายการ รายละเอียด ฯลฯ ให้ถี่ถ้วนและเข้าใจเอกสารประกวดราคาทั้งหมดเสียก่อนที่จะตกลงยื่นข้อเสนอตามเงื่อนไขในเอกสารประกวดราคาจ้างด้วยวิธีการทางอิเล็กทรอนิกส์

๔.๗ ผู้ประสงค์จะเสนอราคาต้องยื่นเอกสารประกวดราคาจ้างด้วยวิธีการทางอิเล็กทรอนิกส์ จำหน้าของถึงประธานคณะกรรมการประกวดราคาตามโครงการ โดยระบุไว้ที่หน้าของว่า “เอกสารประกวดราคาตามเอกสารประกวดราคาจ้างด้วยวิธีการทางอิเล็กทรอนิกส์ เลขที่ ๒/๒๕๕๘ “ ยื่นต่อคณะกรรมการประกวดราคาตามโครงการ ในวันที่ ๑๔ กันยายน ๒๕๕๘ ตั้งแต่เวลา ๐๘.๓๐ น. ถึงเวลา ๐๙.๓๐ น. ณ ห้องประชุม ๒ อาคาร ๔๐ ปี คณะวิทยาศาสตร์ มหาวิทยาลัยเชียงใหม่

เมื่อพ้นกำหนดเวลายื่นเอกสารประกวดราคาจ้างด้วยวิธีการทางอิเล็กทรอนิกส์แล้ว จะไม่รับเอกสารเพิ่มเติมโดยเด็ดขาด

คณะกรรมการประกวดราคา จะดำเนินการตรวจสอบคุณสมบัติของผู้ประสงค์จะเสนอราคาแต่ละรายว่าเป็นผู้ประสงค์จะเสนอราคาที่มีผลประโยชน์ร่วมกันกับผู้ประสงค์จะเสนอการารายอื่น หรือเป็นผู้มีผลประโยชน์ร่วมกันระหว่างผู้ประสงค์จะเสนอราคากับผู้ให้บริการตลาดกลางอิเล็กทรอนิกส์ ตามข้อ ๑.๘ (๑) ณ วันประกาศประกวดราคาจ้างด้วยวิธีการทางอิเล็กทรอนิกส์หรือไม่ พร้อมทั้งตรวจสอบข้อเสนอตาม ข้อ ๓.๒ และแจ้งผู้ประสงค์จะเสนอราคาแต่ละรายทราบผลการพิจารณาของตน ทางไปรษณีย์ลงทะเบียนตอบรับหรือวิธีการอื่นใดที่มีหลักฐานที่ผู้ประสงค์จะเสนอราคารับทราบแล้ว

หากปรากฏต่อคณะกรรมการประกวดราคาก่อน หรือในขณะที่มีการเสนอราคาด้วยวิธีการทางอิเล็กทรอนิกส์ว่ามีผู้ประสงค์จะเสนอราคาหรือผู้มีสิทธิเสนอราคา กระทำการอันเป็นการขัดขวางการแข่งขันราคาอย่างเป็นธรรมตามข้อ ๑.๘ (๒) คณะกรรมการฯ จะตัดรายชื่อผู้ประสงค์จะเสนอราคาหรือผู้มีสิทธิเสนอการารายนั้นออกจากความเป็นผู้มีสิทธิเสนอราคา และมหาวิทยาลัยจะพิจารณาลงโทษผู้ประสงค์จะเสนอราคาหรือผู้มีสิทธิเสนอการาดังกล่าวเป็นผู้ทำงาน

ผู้ประสงค์จะเสนอราคาที่ไม่ผ่านการคัดเลือกเบื้องต้น เพราะเหตุเป็นผู้ประสงค์จะเสนอราคาที่มีผลประโยชน์ร่วมกันกับ ผู้ประสงค์จะเสนอราคารายอื่น หรือเป็นผู้มีผลประโยชน์ร่วมกันระหว่างผู้ประสงค์จะเสนอราคากับผู้ให้บริการตลาดกลางอิเล็กทรอนิกส์ ณ วันประกาศประกวดราคาจ้างด้วยวิธีการทางอิเล็กทรอนิกส์ หรือเป็นผู้ประสงค์จะเสนอราคาที่ทำกรทำการอันเป็นการขัดขวางการแข่งขันราคาอย่างเป็นธรรม หรือเป็นผู้ประสงค์จะเสนอราคาที่ไม่ผ่านคุณสมบัติทางด้านเทคนิค อาจอุทธรณ์คำสั่งดังกล่าวต่อหัวหน้าหน่วยงานที่จัดหาพัสดุ ภายใน ๓ วัน นับแต่วันที่ได้รับแจ้งจากคณะกรรมการประกวดราคา การวินิจฉัยอุทธรณ์ของหัวหน้าหน่วยงานที่จัดหา ให้ถือเป็นที่สุด

หากปรากฏต่อคณะกรรมการประกวดราคาว่า กระบวนการเสนอราคาจ้างด้วยวิธีการทางอิเล็กทรอนิกส์ประสบข้อขัดข้อง จนไม่อาจดำเนินการต่อไปให้แล้วเสร็จภายในเวลาที่กำหนดไว้ คณะกรรมการประกวดราคาจะสั่งพักกระบวนการเสนอราคา โดยมีให้ผู้แทนผู้มีสิทธิเสนอราคาพบปะหรือ ติดต่อสื่อสารกับบุคคลอื่น และเมื่อแก้ไขข้อขัดข้องแล้ว จะให้ดำเนินกระบวนการเสนอราคาต่อไปจากขั้นตอนที่ค้างอยู่ภายในเวลาของการเสนอราคาที่ยังเหลือก่อนที่จะสั่งพักกระบวนการเสนอราคา แต่ต้องสิ้นสุดกระบวนการเสนอราคาภายในวันเดียวกัน เว้นแต่คณะกรรมการประกวดราคาเห็นว่ากระบวนการเสนอราคาจะไม่แล้วเสร็จได้ง่าย หรือข้อขัดข้องไม่อาจแก้ไขได้ ประธานคณะกรรมการประกวดราคาจะสั่งยกเลิกกระบวนการเสนอราคา และกำหนดวัน เวลาและสถานที่ เพื่อเริ่มต้นกระบวนการเสนอราคาใหม่ โดยจะแจ้งให้ผู้มีสิทธิเสนอราคาทุกรายที่อยู่ในสถานที่นั้นทราบ

คณะกรรมการประกวดราคาสงวนสิทธิ์ในการตัดสินใจดำเนินการใด ๆ ระหว่างการประกวดราคา เพื่อให้การประกวดราคา เกิดประโยชน์สูงสุดต่อทางราชการ

๔.๘ ผู้ประสงค์จะเสนอราคาที่ได้รับการคัดเลือกให้เป็นผู้มีสิทธิเสนอราคา จะต้องปฏิบัติดังนี้

(๑) ปฏิบัติตามเงื่อนไขที่ระบุไว้ในหนังสือแสดงเงื่อนไขการซื้อและการจ้างด้วยวิธีการทางอิเล็กทรอนิกส์ ที่ได้ยื่นมาพร้อมกับซองข้อเสนอมูลค่า

ราคาสูงสุดของการประกวดราคาจ้างด้วยวิธีการทางอิเล็กทรอนิกส์ครั้งนี้ จะต้องเริ่มต้นที่ ๕,๙๐๔,๗๕๗.๐๕ บาท (ห้าล้านเก้าแสนสี่พันเจ็ดร้อยห้าสิบบาทห้าสตางค์)

(๒) ราคาที่เสนอจะต้องเป็นราคาที่รวมภาษีมูลค่าเพิ่ม และภาษีอื่นๆ (ถ้ามี) รวมค่าใช้จ่ายที่ปวงไว้ด้วยแล้ว

(๓) ผู้มีสิทธิเสนอราคาหรือผู้แทน จะต้องมาลงทะเบียนเพื่อเข้าสู่กระบวนการเสนอราคา ตามวัน เวลา และสถานที่ที่กำหนด

(๔) ผู้มีสิทธิเสนอราคาหรือผู้แทนที่มาลงทะเบียนแล้ว ต้อง LOG IN เข้าสู่ระบบ

(๕) ผู้มีสิทธิเสนอราคาหรือผู้แทนที่ LOG IN แล้ว จะต้องดำเนินการเสนอราคา โดยราคาที่เสนอในการประกวดราคาจ้างด้วยวิธีการทางอิเล็กทรอนิกส์ จะต้องต่ำกว่าราคาสูงสุดในการประกวดราคา และจะต้องเสนอราคาขั้นต่ำ (Minimum Bid) ไม่น้อยกว่าครั้งละ ๑๐,๐๐๐.- บาท จากราคาสูงสุดในการประกวดราคา และการเสนอราคาครั้งถัดๆ ไป ต้องเสนอราคาครั้งละไม่น้อยกว่า ๑๐,๐๐๐.- บาท จากราคาครั้งสุดท้ายที่เสนอแล้ว

(๖) ห้ามผู้มีสิทธิเสนอราคาถอนการเสนอราคา และเมื่อการประกวดราคา เสร็จสิ้นแล้ว จะต้องยืนยันราคาต่อผู้ให้บริการตลาดกลางอิเล็กทรอนิกส์ ราคาที่ยืนยันจะต้องตรงกับราคาที่เสนอหลังสุด

(๗) ผู้มีสิทธิเสนอราคาที่ได้รับคัดเลือกให้เป็นผู้ชนะราคา ต้องรับผิดชอบค่าใช้จ่ายในการให้บริการเสนอราคาทางอิเล็กทรอนิกส์ และค่าใช้จ่ายในการเดินทางของผู้ให้บริการตลาดกลางอิเล็กทรอนิกส์ ทั้งนี้ จะแจ้งให้ทราบในวันเสนอราคา

(๙) ผู้มีสิทธิเสนอราคาจะต้องมาเสนอราคา ในวันที่ ๒ ตุลาคม ๒๕๕๘ ตั้งแต่เวลา ๐๙.๐๐ น. เป็นต้นไป ทั้งนี้ จะแจ้งนัดหมายตามแบบแจ้ง วัน เวลา และสถานที่เสนอราคา (บก.๐๐๕) ให้ทราบต่อไป

(๑๐) ผู้มีสิทธิเสนอราคาสามารถศึกษาและทำความเข้าใจในระบบและวิธีการเสนอราคาของผู้ให้บริการตลาดกลางอิเล็กทรอนิกส์ ที่แสดงไว้ในเว็บไซต์ www.gprocurement.go.th และผู้มีสิทธิเสนอราคาต้องทำการทดลองวิธีการเสนอราคาก่อนถึงกำหนดวันเสนอราคาในเว็บไซต์ของผู้ให้บริการตลาดกลางอิเล็กทรอนิกส์ ตั้งแต่วันที่ ๑ ตุลาคม ๒๕๕๕ เป็นต้นไป

๕. หลักประกันของ

ผู้เสนอราคาต้องวางหลักประกันของพร้อมกับการยื่นซองข้อเสนอด้านเทคนิค จำนวนเงิน ๒๙๕,๐๐๐.-บาท (สองแสนเก้าหมื่นห้าพันบาทถ้วน) โดยหลักประกันของจะต้องมีระยะเวลาค้ำประกันตั้งแต่วันยื่นซองข้อเสนอทางด้านเทคนิคครบคลุมไปจนถึงวันสิ้นสุดการยื่นราคา โดยใช้หลักประกันอย่างหนึ่งอย่างใด ดังต่อไปนี้

๕.๑ เงินสด

๕.๒ เช็คที่ธนาคารสั่งจ่ายให้แก่มหาวิทยาลัยเชียงใหม่ โดยเป็นเช็คลงวันที่ที่ยื่นซองประกวดราคา หรือก่อนหน้านั้น ไม่เกิน ๓ วันทำการของทางราชการ

๕.๓ หนังสือค้ำประกันของธนาคารภายในประเทศตามแบบหนังสือค้ำประกันดังระบุในข้อ ๑.๗ (๑)

๕.๔ หนังสือค้ำประกันของบริษัทเงินทุน หรือบริษัทเงินทุนหลักทรัพย์ ที่ได้รับอนุญาตให้ประกอบกิจการเงินทุนเพื่อการพาณิชย์และประกอบธุรกิจค้ำประกันตามประกาศของธนาคารแห่งประเทศไทย ซึ่งได้แจ้งชื่อเวียนให้ส่วนราชการต่าง ๆ ทราบแล้ว โดยอนุโลมให้ใช้ตามแบบหนังสือค้ำประกันดังระบุในข้อ ๑.๗ (๑)

๕.๕ พันธบัตรรัฐบาลไทย

หลักประกันของตามข้อนี้ มหาวิทยาลัยจะคืนให้ผู้เสนอราคาหรือผู้ค้ำประกันภายใน ๑๕ วัน นับถัดจากวันที่ได้พิจารณาในเบื้องต้นเรียบร้อยแล้ว เว้นแต่ผู้เสนอการารายที่คัดเลือกไว้ซึ่งเสนอราคาต่ำสุด จะคืนให้ต่อเมื่อได้ทำสัญญาหรือข้อตกลงหรือเมื่อผู้มีสิทธิเสนอราคาได้พ้นจากข้อผูกพันแล้ว การคืนหลักประกันของไม่ว่ากรณีใดๆ จะคืนให้โดยไม่มีดอกเบี้ย

๖. หลักเกณฑ์และสิทธิในการพิจารณาราคา

๖.๑ ในการประกวดราคาจ้างด้วยวิธีการทางอิเล็กทรอนิกส์ครั้งนี้ มหาวิทยาลัยจะพิจารณาตัดสินด้วยราคารวม

๖.๒ หากผู้ประสงค์จะเสนอการารายใดมีคุณสมบัติไม่ถูกต้องตามข้อ ๒ หรือยื่นหลักฐานไม่ถูกต้องหรือไม่ครบถ้วนตาม ข้อ ๓ หรือยื่นเอกสารประกวดราคาจ้างด้วยวิธีการทางอิเล็กทรอนิกส์ไม่ถูกต้องตาม ข้อ ๔ แล้ว คณะกรรมการประกวดราคา จะไม่รับพิจารณาข้อเสนอของผู้ประสงค์จะเสนอการารายนั้นเว้นแต่เป็นข้อผิดพลาด หรือผิดพลาดเพียงเล็กน้อย หรือผิดพลาดไปจากเงื่อนไขของเอกสารประกวดราคาจ้างด้วยวิธีการทางอิเล็กทรอนิกส์ ในส่วนที่มีใช้สาระสำคัญ ทั้งนี้ เฉพาะในกรณีที่พิจารณาเห็นว่าจะจะเป็นประโยชน์ต่อมหาวิทยาลัยเท่านั้น

๖.๓ มหาวิทยาลัยสงวนสิทธิไม่พิจารณาราคาของผู้ประสงค์จะเสนอราคา โดยไม่มีการผ่อนผันในกรณีดังต่อไปนี้

(๑) ไม่ปรากฏชื่อผู้ประสงค์จะเสนอการารายนั้น ในบัญชีผู้ซื้อเอกสารประกวดราคาจ้างด้วยวิธีการทางอิเล็กทรอนิกส์หรือในหลักฐานการรับเอกสารประกวดราคาจ้างด้วยวิธีการทางอิเล็กทรอนิกส์ของมหาวิทยาลัย

(๒) เสนอรายละเอียดแตกต่างไปจากเงื่อนไขที่กำหนดในเอกสารประกวดราคาจ้างด้วยวิธีการทางอิเล็กทรอนิกส์ที่เป็นสาระสำคัญ หรือมีผลทำให้เกิดความได้เปรียบเสียเปรียบแก่ผู้ประสงค์จะเสนอการารายอื่น

๖.๔ ในการตัดสินใจการประกวดราคาจ้างด้วยวิธีการทางอิเล็กทรอนิกส์ หรือในการทำสัญญา คณะกรรมการประกวดราคา หรือมหาวิทยาลัย มีสิทธิให้ผู้ประสงค์จะเสนอราคาชี้แจงข้อเท็จจริง สภาพ ฐานะ หรือข้อเท็จจริงอื่นใดที่เกี่ยวข้องกับผู้ประสงค์จะเสนอราคาได้ มหาวิทยาลัยมีสิทธิที่จะไม่รับราคา หรือไม่ทำสัญญา หากหลักฐานดังกล่าวไม่มีความเหมาะสม หรือไม่ถูกต้อง

๖.๕ มหาวิทยาลัยทรงไว้ซึ่งสิทธิที่จะไม่รับราคาต่ำสุด หรือราคาหนึ่งราคาใดหรือราคาที่เสนอทั้งหมดก็ได้ และอาจพิจารณาเลือกจ้างในจำนวน หรือขนาด หรือเฉพาะรายการหนึ่งรายการใด หรืออาจยกเลิกการประกวดราคาจ้างด้วยวิธีการทางอิเล็กทรอนิกส์ โดยไม่พิจารณาจัดจ้างเลยก็ได้สุดแต่จะพิจารณา ทั้งนี้เพื่อประโยชน์ของทางราชการเป็นสำคัญ และให้ถือว่าการตัดสินใจของมหาวิทยาลัยเป็นเด็ดขาด ผู้ประสงค์จะเสนอราคาจะเรียกร้องค่าเสียหายใด ๆ มิได้ รวมทั้งมหาวิทยาลัยจะพิจารณายกเลิกการประกวดราคาจ้างด้วยวิธีการทางอิเล็กทรอนิกส์และลงโทษผู้มีสิทธิเสนอราคาเป็นผู้ที่ทำงาน ไม่ว่าจะเป็นผู้มีสิทธิเสนอราคาที่ได้รับการคัดเลือกหรือไม่ก็ตาม หากมีเหตุที่เชื่อได้ว่าการเสนอราคากระทำการโดยไม่สุจริต เช่น การเสนอเอกสารอันเป็นเท็จ หรือใช้ข้อมูลคลาดเคลื่อนมาเสนอราคาแทน เป็นต้น

ในกรณีที่ผู้มีสิทธิเสนอราคารายที่เสนอราคาต่ำสุด เสนอราคาต่ำจนคาดหมายได้ว่าไม่อาจดำเนินงานตามสัญญาได้ คณะกรรมการประกวดราคา หรือมหาวิทยาลัยจะให้ผู้มีสิทธิเสนอราคารายอื่น ชี้แจงและแสดงหลักฐานที่ทำให้เชื่อได้ว่า ผู้มีสิทธิเสนอราคาสามารถดำเนินงานตามการประกวดราคาจ้างด้วยวิธีการทางอิเล็กทรอนิกส์ให้เสร็จสมบูรณ์ หากคำชี้แจงไม่เป็นที่ยอมรับได้ มหาวิทยาลัยมีสิทธิที่จะไม่รับราคาของผู้มีสิทธิเสนอราคารายนั้น

๖.๖ ในกรณีที่ปรากฏข้อเท็จจริงภายหลังจากการประกวดราคาจ้างด้วยวิธีการทางอิเล็กทรอนิกส์ว่า ผู้ประสงค์จะเสนอราคาที่มีสิทธิได้รับการคัดเลือกเป็นผู้มีสิทธิเสนอราคาที่มีผลประโยชน์ร่วมกันกับ ผู้มีสิทธิเสนอราคารายอื่น หรือเป็นผู้มีผลประโยชน์ร่วมกันระหว่างผู้มีสิทธิเสนอราคากับผู้ให้บริการตลาดกลางอิเล็กทรอนิกส์ วันประกาศประกวดราคาจ้างด้วยวิธีการทางอิเล็กทรอนิกส์หรือเป็นผู้มีสิทธิเสนอราคาที่ทำกระทำการอันเป็นการขัดขวางการแข่งขันราคาอย่างเป็นธรรม ตามข้อ ๑.๘ มหาวิทยาลัยมีอำนาจที่จะตัดรายชื่อผู้มีสิทธิเสนอราคา ดังกล่าว และมหาวิทยาลัยจะพิจารณาลงโทษผู้มีสิทธิเสนอราคารายนั้นเป็นผู้ที่ทำงาน

๗. การทำสัญญาจ้าง

ผู้ชนะการประกวดราคาจ้างด้วยวิธีการทางอิเล็กทรอนิกส์ (ผู้รับจ้าง) จะต้องทำสัญญาจ้าง ตามแบบสัญญาดังระบุในข้อ ๑.๖ กับมหาวิทยาลัยภายใน ๗ วัน นับถัดจากวันที่ได้รับแจ้งและจะต้องวางหลักประกันสัญญาเป็นจำนวนเงินเท่ากับร้อยละ ๕ ของราคาค่าจ้างที่ประกวดราคาจ้างด้วยวิธีการทางอิเล็กทรอนิกส์ได้ ให้มหาวิทยาลัยยึดถือไว้ในขณะทำสัญญา โดยใช้หลักประกันอย่างหนึ่งอย่างใด ดังต่อไปนี้

(๑) เงินสด

(๒) เช็คที่ธนาคารสั่งจ่ายให้แก่มหาวิทยาลัยเชียงใหม่ โดยเป็นเช็คลงวันที่ทำสัญญาหรือก่อนหน้านั้นไม่เกิน ๓ วันทำการของทางราชการ

(๓) หนังสือค้ำประกันของธนาคารภายในประเทศตามแบบหนังสือค้ำประกันดังระบุในข้อ ๑.๗ (๒)

(๔) หนังสือค้ำประกันของบริษัทเงินทุน หรือบริษัทเงินทุนหลักทรัพย์ ที่ได้รับอนุญาตให้ประกอบกิจการเงินทุนเพื่อการพาณิชย์และประกอบธุรกิจค้ำประกัน ตามประกาศของธนาคารแห่งประเทศไทย ซึ่งได้แจ้งชื่อเวียนให้ส่วนราชการต่างๆ ทราบแล้ว โดยอนุโลมให้ใช้ตามแบบหนังสือค้ำประกันดังระบุในข้อ ๑.๗ (๒)

(๕) พันธบัตรรัฐบาลไทย

หลักประกันนี้จะคืนให้โดยไม่มีดอกเบี้ยภายใน ๑๕ วันนับถัดจากวันที่ผู้ชนะการประกวดราคาจ้างด้วยวิธีการทางอิเล็กทรอนิกส์ (ผู้ขาย) พันจากข้อผูกพันตามสัญญาจ้างแล้ว

๘. ค่าจ้างและการจ่ายเงิน

มหาวิทยาลัยจะจ่ายค่าจ้าง โดยแบ่งออกเป็น ๓ งวด ดังนี้

งวดที่ ๑ เป็นจำนวนเงินในอัตราร้อยละ ๓๐ ของค่าจ้าง เมื่อผู้รับจ้างได้ปฏิบัติงานจ้างปรับปรุงห้องปฏิบัติการฟิสิกส์และเทคโนโลยี ภาควิชาชีววิทยา คณะวิทยาศาสตร์ มหาวิทยาลัยเชียงใหม่ จำนวน ๑ รายการ ได้ผลงานไม่น้อยกว่าร้อยละ ๓๕ ของมูลค่างานก่อสร้างทั้งสัญญา และประกอบด้วยเอกสารดังต่อไปนี้

๑. เอกสารการคำนวณปริมาณงานส่งงวด
๒. เอกสารแผนงานโครงการ
๓. เอกสารผังบุคลากรของผู้รับจ้างและใบมอบอำนาจ
๔. เอกสารการขออนุมัติ shop drawing (ถ้ามี)

ให้เสร็จเรียบร้อยภายใน ๒๕ วันนับจากวันเริ่มสัญญา

งวดที่ ๒ เป็นจำนวนเงินในอัตราร้อยละ ๓๐ ของค่าจ้าง เมื่อผู้รับจ้างได้ปฏิบัติงานจ้างปรับปรุงห้องปฏิบัติการฟิสิกส์และเทคโนโลยี ภาควิชาชีววิทยา คณะวิทยาศาสตร์ มหาวิทยาลัยเชียงใหม่ จำนวน ๑ รายการ ได้ผลงานไม่น้อยกว่าร้อยละ ๗๐ ของมูลค่างานก่อสร้างทั้งสัญญา และประกอบด้วยเอกสารดังต่อไปนี้

๑. เอกสารการคำนวณปริมาณงานส่งงวด
๒. เอกสารการปรับแผนงานโครงการ (ถ้ามี)
๓. เอกสารการขออนุมัติ shop drawing (ถ้ามี)
๔. เอกสารการขออนุมัติวัสดุทั้งหมด

ให้เสร็จเรียบร้อยภายใน ๕๐ วันนับจากวันเริ่มสัญญา

งวดที่ ๓ เป็นจำนวนเงินในอัตราร้อยละ ๔๐ ของค่าจ้าง เมื่อผู้รับจ้างได้ปฏิบัติงานจ้างปรับปรุงห้องปฏิบัติการฟิสิกส์และเทคโนโลยี ภาควิชาชีววิทยา คณะวิทยาศาสตร์ มหาวิทยาลัยเชียงใหม่ จำนวน ๑ รายการ พร้อมเก็บงานทำความสะอาดสถานที่ และทำความสะอาดภายใน-ภายนอกอาคาร เก็บเศษวัสดุบริเวณรอบอาคารให้สะอาดเรียบร้อย นำไปทิ้งนอกมหาวิทยาลัย งานทั้งหมดต้องแล้วเสร็จครบถ้วนสมบูรณ์ตามรูปแบบรายการทุกประการ และประกอบด้วยเอกสารดังต่อไปนี้

๑. เอกสารการคำนวณปริมาณงานส่งงวด
๒. เอกสารการขออนุมัติ shop drawing (ถ้ามี)
๓. As built drawing ของปรับปรุงห้องปฏิบัติการฟิสิกส์และเทคโนโลยี จำนวน ๑ งาน และ AutoCAD File CD ๔ ชุด
๔. เอกสารสรุปผลการทดสอบระบบต่าง ๆ ทั้งหมด

ให้เสร็จเรียบร้อยภายใน ๗๕ วัน นับจากวันเริ่มสัญญา

๙. อัตราค่าปรับ

ค่าปรับตามแบบสัญญาจ้าง ข้อ ๑๕ ให้คิดในอัตราร้อยละ ๐.๑๐ ต่อวัน

๑๐. การรับประกันความชำรุดบกพร่อง

ผู้ชนะการประกวดราคาจ้างด้วยวิธีการทางอิเล็กทรอนิกส์ที่ ซึ่งได้ทำข้อตกลงเป็นหนังสือ หรือทำสัญญาจ้างตามแบบตงระบุ ในข้อ ๑.๖ แล้วแต่กรณี จะต้องรับประกันความชำรุดบกพร่องของงานจ้างที่เกิดขึ้นภายในระยะเวลาไม่น้อยกว่า ๒ ปี นับถัดจากวันที่มหาวิทยาลัยได้รับมอบงาน โดยผู้รับจ้างต้องรับผิดชอบซ่อมแซมแก้ไขให้ใช้งานได้ดังเดิมภายใน ๑๕ วัน นับถัดจากวันที่ได้รับแจ้งความชำรุดบกพร่อง

๑๑. ข้อเสนอสิทธิในการเสนอราคาและอื่น ๆ

๑๑.๑ เงินค่าจ้างสำหรับการจ้างครั้งนี้ได้มาจากเงินงบประมาณแผ่นดิน ประจำปี ๒๕๕๙ การลงนามในสัญญาจ้างกระทำได้อต่อเมื่อมหาวิทยาลัยได้รับจัดสรรงบประมาณรายจ่ายประจำปี ๒๕๕๙ จากสำนักงานงบประมาณแล้ว กรณีที่ไม่ได้รับการจัดสรรงบประมาณรายจ่ายเพื่อการจัดหาในครั้งนี้ มหาวิทยาลัยสามารถยกเลิกการจัดหาได้

ราคากลางของงานจ้างปรับปรุงห้องปฏิบัติการพืชศาสตร์และเทคโนโลยี จำนวน ๑ รายการ เป็นเงิน ๕,๙๐๔,๗๕๗.๐๕ บาท (ห้าล้านเก้าแสนสี่พันเจ็ดร้อยห้าสิบบาทห้าสตางค์)

๑๑.๒ เมื่อมหาวิทยาลัย ได้คัดเลือกผู้เสนอราคารายใด ให้เป็นผู้รับจ้าง และได้ตกลงจ้างตามการประกวดราคาจ้างด้วยวิธีการทางอิเล็กทรอนิกส์แล้ว ถ้าผู้รับจ้างจะต้องส่ง หรือนำสิ่งของมาเพื่องานจ้างดังกล่าว เข้ามาจากต่างประเทศ และของนั้นต้องนำเข้ามาโดยทางเรือในเส้นทางที่มีเรือไทยเดินอยู่ และสามารถให้บริการรับขนได้ตามที่รัฐมนตรีว่าการกระทรวงคมนาคมประกาศกำหนด ผู้เสนอราคาซึ่งเป็นผู้รับจ้างจะต้องปฏิบัติตามกฎหมายว่าด้วยการส่งเสริมการพาณิชย์ ดังนี้

(๑) แจ้งการส่งหรือนำสิ่งของดังกล่าว เข้ามาจากต่างประเทศ ต่อกรมเจ้าท่าภายใน ๗ วัน นับตั้งแต่วันที่ผู้รับจ้างส่ง หรือซื้อขายของจากต่างประเทศ เว้นแต่เป็นของที่รัฐมนตรีว่าการกระทรวงคมนาคม ประกาศยกเว้นให้บรรทุกโดยเรืออื่นได้

(๒) จัดการให้สิ่งของดังกล่าว บรรทุกโดยเรือไทย หรือเรือที่มีสิทธิเช่นเดียวกับเรือไทยจาก ต่างประเทศมายังประเทศไทย เว้นแต่จะได้รับอนุญาตจากกรมเจ้าท่า ให้บรรทุกสิ่งของนั้น โดยเรืออื่นที่มีธงเรือไทย ซึ่งจะต้องได้รับอนุญาตเช่นนั้นก่อนบรรทุกของลงเรืออื่น หรือเป็นของที่รัฐมนตรีว่าการกระทรวงคมนาคม ประกาศยกเว้นให้บรรทุกของลงเรืออื่น

(๓) ในกรณีที่มิปฏิบัติตาม (๑) หรือ (๒) ผู้รับจ้าง จะต้องรับผิดชอบตามกฎหมายว่าด้วยการส่งเสริม การพาณิชย์

๑๑.๓ ผู้ประสงค์จะเสนอราคา ซึ่งได้ยื่นเอกสารประกวดราคาจ้างด้วยวิธีการทางอิเล็กทรอนิกส์ ต่อมหาวิทยาลัยแล้ว จะถอนตัวออกจากการประกวดราคาฯ มิได้ และเมื่อได้รับการคัดเลือกให้เป็นผู้มีสิทธิเสนอ ราคาแล้วต้องเข้าร่วมเสนอราคาด้วยวิธีการทางอิเล็กทรอนิกส์ตามเงื่อนไขที่กำหนดในข้อ ๔.๘ (๔) (๕) (๖) และ (๗) มิฉะนั้นมหาวิทยาลัยจะริบหลักประกันของ จำนวนร้อยละ ๒.๕ ของวงเงินที่จัดหาทันที และอาจพิจารณา เรียกร้องให้ชดใช้ความเสียหายอื่น (ถ้ามี) รวมทั้งอาจพิจารณาให้เป็นผู้ทำงานได้ หากมีพฤติกรรมเป็นการขัดขวาง การแข่งขันราคาอย่างเป็นธรรม

๑๑.๔ ผู้มีสิทธิเสนอราคาซึ่งมหาวิทยาลัย ได้คัดเลือกแล้ว ไม่ไปทำสัญญาหรือข้อตกลงภายในเวลา ที่ทางราชการกำหนดตั้งระบุไว้ในข้อ ๗ มหาวิทยาลัยจะริบหลักประกันของ หรือเรียกร้องจากผู้ออกหนังสือค้ำ ประกันของทันที และอาจพิจารณาเรียกร้องให้ชดใช้ความเสียหายอื่น (ถ้ามี) รวมทั้งจะพิจารณาให้เป็นผู้ทำงาน ตามระเบียบของทางราชการ

๑๑.๕ มหาวิทยาลัยสงวนสิทธิที่จะแก้ไขเพิ่มเติมเงื่อนไข หรือข้อกำหนดในแบบสัญญาให้เป็นไป ตามความเห็นของสำนักงานอัยการสูงสุด (ถ้ามี)

๑๒. การปฏิบัติตามกฎหมายและระเบียบ

ในระหว่างระยะเวลาการก่อสร้าง ผู้รับจ้างพึงปฏิบัติตามหลักเกณฑ์ที่กฎหมาย และระเบียบได้ กำหนดไว้โดยเคร่งครัด

คณะวิทยาศาสตร์ มหาวิทยาลัยเชียงใหม่

๒๔ สิงหาคม ๒๕๕๘

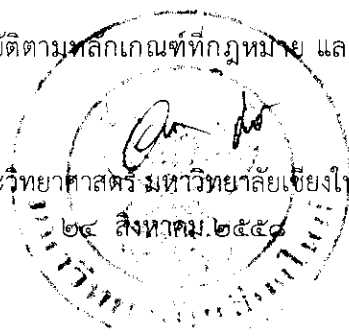

ขอบเขตงาน (Terms of Reference : TOR)
งานจ้างปรับปรุงห้องปฏิบัติการพืชศาสตร์และเทคโนโลยี ภาควิชาชีววิทยา
คณะวิทยาศาสตร์ มหาวิทยาลัยเชียงใหม่ จำนวน ๑ รายการ

๑. ความเป็นมา

ห้องปฏิบัติการพืชศาสตร์และเทคโนโลยี ตั้งอยู่ในอาคารชีววิทยา ๑ ได้เปิดสอนเป็นแขนงวิชาชีววิทยา ในปี พ.ศ. ๒๕๐๗ พร้อมกับการก่อตั้งคณะวิทยาศาสตร์ มหาวิทยาลัยเชียงใหม่ ต่อมาได้แยกเป็นแขนงวิชาพืชศาสตร์และเทคโนโลยี ในปี พ.ศ. ๒๕๔๐ ตลอดระยะเวลา ๕๐ ปี ห้องปฏิบัติการดังกล่าวยังไม่ได้รับการปรับปรุงแต่อย่างใด เพียงแต่มีการซ่อมแซมตามความจำเป็นเพื่อใช้งานได้ และภาควิชาชีววิทยา ได้ขอจัดสรรงบประมาณแผ่นดินปี ๒๕๕๙ และได้รับการจัดสรรงบประมาณ เพื่อปรับปรุงห้องปฏิบัติการพืชศาสตร์และเทคโนโลยีดังกล่าว ซึ่งต้องรองรับนักศึกษาของภาควิชาฯ ในการผลิตบัณฑิต การวิจัยของนักศึกษาและอาจารย์ในระดับสากล และเพื่อให้เกิดประโยชน์การใช้สอยร่วมกัน โดยคำนึงถึงการใช้ทรัพยากรที่คุ้มค่า ประสิทธิภาพ ประสิทธิผลที่ดีของการเรียนการสอน รวมทั้งการบริการวิชาการพื้นฐานของนักศึกษาภาควิชาชีววิทยา คณะวิทยาศาสตร์ มหาวิทยาลัยเชียงใหม่

๒. วัตถุประสงค์

๑. เพื่อให้ห้องปฏิบัติการพืชศาสตร์และเทคโนโลยี ภาควิชาชีววิทยา คณะวิทยาศาสตร์ มหาวิทยาลัยเชียงใหม่ รองรับทางด้านการศึกษา การผลิตบัณฑิต การวิจัย หรือวิชาการในระดับสากล ทั้งในระดับปริญญาตรีและระดับบัณฑิตศึกษา

๒. เพื่อให้ห้องปฏิบัติการพืชศาสตร์และเทคโนโลยี เพื่อรองรับในการดำเนินกิจกรรมการเรียนการสอน การวิจัย ที่มีประสิทธิภาพ และการบริการวิชาการแก่ชุมชน ของภาควิชาชีววิทยา คณะวิทยาศาสตร์ มหาวิทยาลัยเชียงใหม่

๓. คุณสมบัติของผู้เสนอราคา

๑. เป็นนิติบุคคล ผู้มีอาชีพรับจ้างงานที่ประกวดราคาจ้างด้วยวิธีการทางอิเล็กทรอนิกส์ดังกล่าว ซึ่งมีผลงานจ้างทำครุภัณฑ์ห้องปฏิบัติการวิทยาศาสตร์ หรืองานปรับปรุงครุภัณฑ์ห้องปฏิบัติการวิทยาศาสตร์ ในวงเงินไม่น้อยกว่า ๒,๓๖๐,๐๐๐.-บาท (สองล้านสามแสนหกหมื่นบาทถ้วน) ภายในระยะเวลา ๕ ปี นับจากวันทำงานแล้วเสร็จถึงวันยื่นเอกสารประกวดราคาจ้างด้วยวิธีการทางอิเล็กทรอนิกส์ และเป็นผลงานที่เป็นคู่สัญญาโดยตรงกับส่วนราชการ หน่วยงานตามกฎหมายว่าด้วยระเบียบบริหารราชการส่วนท้องถิ่น รัฐวิสาหกิจหรือหน่วยงานที่มหาวิทยาลัยเชื่อถือ (สัญญาฉบับเดียว)

๒. ไม่เป็นผู้ที่ถูกระบุงชื่อไว้ในบัญชีรายชื่อผู้ทำงานของทางราชการ และได้แจ้งเวียนชื่อแล้ว

๓. ไม่เป็นผู้ได้รับเอกสิทธิ์หรือความคุ้มกัน ซึ่งอาจปฏิเสธไม่ยอมขึ้นศาลไทย เว้นแต่รัฐบาลของผู้เสนอราคาได้มีคำสั่งให้สละสิทธิ์ความคุ้มกันเช่นนั้น

๔. เป็นผู้ผ่านการคัดเลือกผู้มีคุณสมบัติเบื้องต้นในการจ้างของมหาวิทยาลัยเชียงใหม่

๕. ไม่เป็นผู้มีผลประโยชน์ร่วมกันกับผู้เสนอราคารายอื่นที่เข้าเสนอราคาให้แก่มหาวิทยาลัย ณ วันประกาศประกวดราคาจ้างด้วยวิธีการทางอิเล็กทรอนิกส์ หรือไม่เป็นผู้กระทำการอันเป็นการขัดขวางการแข่งขันราคาอย่างเป็นธรรม ในการประกวดราคาจ้างด้วยวิธีการทางอิเล็กทรอนิกส์ครั้งนี้

๖. นิติบุคคลที่จะเข้าเป็นคู่สัญญาต้องไม่อยู่ในฐานะเป็นผู้ไม่แสดงบัญชีรายรับรายจ่ายหรือแสดงบัญชีรายรับรายจ่ายไม่ถูกต้องครบถ้วนในสาระสำคัญ

๗. นิติบุคคลที่จะเข้าเป็นคู่สัญญากับหน่วยงานภาครัฐซึ่งได้ดำเนินการจัดซื้อจัดจ้างด้วยวิธีระบบอิเล็กทรอนิกส์ (e-Government Procurement : e-GP) ต้องลงทะเบียนในระบบอิเล็กทรอนิกส์ของกรมบัญชีกลาง ที่เว็บไซต์ศูนย์ข้อมูลจัดซื้อจัดจ้างภาครัฐ

๘. คู่สัญญาต้องรับและจ่ายเงินผ่านบัญชีธนาคาร เว้นแต่การจ่ายเงินแต่ละครั้งซึ่งมีมูลค่าไม่เกิน สามหมื่นบาทคู่สัญญาอาจจ่ายเป็นเงินสดก็ได้

๔. สถานที่ก่อสร้าง

ภาควิชาชีววิทยา คณะวิทยาศาสตร์ มหาวิทยาลัยเชียงใหม่

๕. แบบรูปรายการหรือคุณลักษณะเฉพาะ

งานจ้างปรับปรุงห้องปฏิบัติการพืชศาสตร์และเทคโนโลยี ภาควิชาชีววิทยา คณะวิทยาศาสตร์ มหาวิทยาลัยเชียงใหม่ จำนวน ๑ รายการ ตามรายละเอียดคุณลักษณะเฉพาะของครุภัณฑ์และแบบรูปรายการ จำนวน ๒๗ แผ่น

๖. การรับประกัน

ผู้รับจ้างต้องรับประกันการชำรุดบกพร่อง และความเสียหายของงาน เป็นระยะเวลา ๒ ปี

๗. ระยะเวลาดำเนินการและส่งมอบงาน

ดำเนินการ งานจ้างปรับปรุงห้องปฏิบัติการพืชศาสตร์และเทคโนโลยี ภาควิชาชีววิทยา คณะวิทยาศาสตร์ มหาวิทยาลัยเชียงใหม่ จำนวน ๑ รายการ ให้แล้วเสร็จภายใน ๗๕ วัน นับถัดจากวันลงนามในสัญญา

๘. วงเงินในการจัดทา

กำหนดราคากลางเป็นเงิน ๕,๙๐๔,๗๕๗.๐๕ บาท (ห้าล้านเก้าแสนสี่พันเจ็ดร้อยห้าสิบบาทห้าสตางค์)

๙. การแบ่งงวดงานและงวดเงิน

งวดที่ ๑ เป็นจำนวนเงินในอัตราร้อยละ ๓๐ ของค่าจ้าง เมื่อผู้รับจ้างได้ปฏิบัติงานจ้างปรับปรุงห้องปฏิบัติการพืชศาสตร์และเทคโนโลยี ภาควิชาชีววิทยา คณะวิทยาศาสตร์ มหาวิทยาลัยเชียงใหม่ จำนวน ๑ รายการ ได้ผลงานไม่น้อยกว่าร้อยละ ๓๕ ของมูลค่างานก่อสร้างทั้งสัญญา และประกอบด้วยเอกสารดังต่อไปนี้

๑. เอกสารการคำนวณปริมาณงานส่งงวด
๒. เอกสารแผนงานโครงการ
๓. เอกสารผังบุคลากรของผู้รับจ้างและใบมอบอำนาจ
๔. เอกสารการขออนุมัติ shop drawing (ถ้ามี)

ให้เสร็จเรียบร้อยภายใน ๒๕ วันนับจากวันเริ่มสัญญา

งวดที่ ๒ เป็นจำนวนเงินในอัตราร้อยละ ๓๐ ของค่าจ้าง เมื่อผู้รับจ้างได้ปฏิบัติงานจ้างปรับปรุงห้องปฏิบัติการพืชศาสตร์และเทคโนโลยี ภาควิชาชีววิทยา คณะวิทยาศาสตร์ มหาวิทยาลัยเชียงใหม่ จำนวน ๑ รายการ ได้ผลงานไม่น้อยกว่าร้อยละ ๗๐ ของมูลค่างานก่อสร้างทั้งสัญญา และประกอบด้วยเอกสารดังต่อไปนี้

๑. เอกสารการคำนวณปริมาณงานส่งงวด
๒. เอกสารการปรับแผนงานโครงการ (ถ้ามี)
๓. เอกสารการขออนุมัติ shop drawing (ถ้ามี)
๔. เอกสารการขออนุมัติวัสดุทั้งหมด

ให้เสร็จเรียบร้อยภายใน ๕๐ วันนับจากวันเริ่มสัญญา

งวดที่ ๓ เป็นจำนวนเงินในอัตราร้อยละ ๔๐ ของค่าจ้าง เมื่อผู้รับจ้างได้ปฏิบัติงานจ้างปรับปรุงห้องปฏิบัติการฟิสิกส์และเทคโนโลยี ภาควิชาชีววิทยา คณะวิทยาศาสตร์ มหาวิทยาลัยเชียงใหม่ จำนวน ๑ รายการ พร้อมเก็บงานทำความสะอาดสถานที่ และทำความสะอาดภายใน-ภายนอกอาคาร เก็บเศษวัสดุบริเวณรอบอาคารให้สะอาดเรียบร้อย นำไปทิ้งนอกมหาวิทยาลัย งานทั้งหมดต้องแล้วเสร็จครบถ้วนสมบูรณ์ตามรูปแบบรายการทุกประการ และประกอบด้วยเอกสารดังต่อไปนี้

๑. เอกสารการคำนวณปริมาณงานส่งงวด
๒. เอกสารการขออนุมัติ shop drawing (ถ้ามี)
๓. As built drawing ของปรับปรุงห้องปฏิบัติการฟิสิกส์และเทคโนโลยี จำนวน ๑ งาน และ AutoCAD File CD ๔ ชุด
๔. เอกสารสรุปผลการทดสอบระบบต่าง ๆ ทั้งหมด

ให้เสร็จเรียบร้อยภายใน ๗๕ วัน นับจากวันเริ่มสัญญา

๑๐. หน่วยงานผู้รับผิดชอบดำเนินการ

ภาควิชาชีววิทยา คณะวิทยาศาสตร์ มหาวิทยาลัยเชียงใหม่

๑๑. สถานที่ติดต่อ

๑. ทางไปรษณีย์ ส่งถึง คณบดีคณะวิทยาศาสตร์ มหาวิทยาลัยเชียงใหม่
๒๓๙ ถนนห้วยแก้ว ตำบลสุเทพ อำเภอเมือง
จังหวัดเชียงใหม่ ๕๐๒๐๐
๒. โทรศัพท์ ๐-๕๓๙๔-๓๓๔๖-๔๘ ต่อ ๕๑๐๐
๓. โทรสาร ๐-๕๓๘๙-๒๒๕๙
๔. ทางเว็บไซต์ <http://www.science.cmu.ac.th>

(ลงชื่อ)..........ประธานกรรมการ
(ผู้ช่วยศาสตราจารย์ ดร.จำนงค์ อุทัยบุตร)

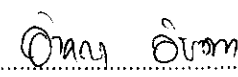
(ลงชื่อ)..........กรรมการ
(อาจารย์ ดร.อังคณา อินตา)

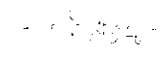
(ลงชื่อ)..........กรรมการ
(ผู้ช่วยศาสตราจารย์ ดร.กนกพร แสนเพชร)

(ลงชื่อ)..........กรรมการ
(อาจารย์ ดร.เดชา ทาปัญญา)

(ลงชื่อ)..........กรรมการ
(นายวินัย เสียงหวาน)

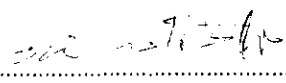
(ลงชื่อ)..........กรรมการ
(นางสาวกฤติกา ณ เชียงใหม่)

คุณลักษณะเฉพาะของงานปรับปรุงห้องปฏิบัติการพืชศาสตร์และเทคโนโลยี จำนวน 1 รายการ
ภาควิชาชีววิทยา คณะวิทยาศาสตร์ มหาวิทยาลัยเชียงใหม่

1. โต๊ะปฏิบัติการกลาง IB1 ขนาดไม่น้อยกว่า 0.70 x 3.05 x 0.85 เมตร พร้อมอ่างน้ำ จำนวน 33 ชุด

1.1 ชั้น 1 จำนวน 19 ชุด

1.2 ชั้น 2 จำนวน 14 ชุด

แต่ละชุดมีรายละเอียดดังนี้ :-

1. พื้นโต๊ะ (Bench Top) Chemical Resistant Compact Laminate (LAB GRADE) เป็นแผ่น Phenolic Resin ชนิด LAB GRADE ความหนาไม่น้อยกว่า 16 มิลลิเมตร (ให้ส่งตัวอย่างแผ่นพื้นโต๊ะขนาด 4x4 นิ้ว ในวันยื่นซองประกวดราคา) ผิวเป็นผิวสัมผัสผ่านกรรมวิธีชุบเคลือบแกนในด้วยน้ำยา Phenolic Resin ภายใต้กระบวนการอัดด้วยแรงดันและความร้อนสูง สามารถทนต่อการขีดข่วนและกระแทกได้ดีและสามารถทนความร้อนได้ 180 องศาเซลเซียส มีความทนทานต่อการกัดกร่อนของสารเคมีได้ดีเยี่ยม โดยผลการทดสอบจะต้องไม่เกิดรอยต่าง และไม่มีการเปลี่ยนแปลงความมันเงาของพื้นผิว ได้รับมาตรฐาน PSB ในการทดสอบเป็นเวลานาน 24 ชั่วโมง พร้อมแนบเอกสารการทดสอบ ขอบ TOP ด้านหน้าทำขอบโค้งมน ขอบด้านข้าง TOP และรอยต่อระหว่างแผ่น TOP ลบมุม 45 °C ด้วยเครื่องจักรพร้อมระบบ Water Drop Edge System เพื่อป้องกันการไหลย้อนกลับของน้ำ และสารเคมีเข้าตัวตู้ โดยสอดคล้องตามข้อกำหนดในระบบมาตรฐานที่เป็นที่ยอมรับโดยทั่วไป

2. โครงสร้างตัวตู้

2.1 ตัวตู้ เป็นไม้ปาร์ติเกิลบอร์ด หนาไม่น้อยกว่า 16 มิลลิเมตร เคลือบผิวด้วยเมลามีนสีขาว (Melamine Resin Film) ทั้งสองด้านปิดขอบด้านหน้าของตัวตู้ด้วย PVC หนาไม่น้อยกว่า 2.0 มิลลิเมตร และส่วนที่เหลือปิดขอบด้วย PVC หนาไม่น้อยกว่า 0.45 มิลลิเมตร ด้วยสารเคลือบพิเศษกาวกันน้ำ ส่วนขอบ PVC ต้องลบมุมด้วยเครื่องจักร การต่อยึดประกอบตัวตู้ด้วยอุปกรณ์ Fully Knock Down Systems ชนิด Cam Lock & Dowel จำนวนการยึดต่อตัวตู้ไม่น้อยกว่า 8 จุด เป็นผลิตภัณฑ์ยี่ห้อ Hafele, Hettich, Home หรือดีกว่า ทำจากโลหะผสม Zinc Alloy นิดขึ้นรูป และปิด Plastic Cap 4 จุด เพื่อป้องกันสนิมจากไอระเหยสารเคมี พร้อมเดือยไม้ขนาดเส้นผ่านศูนย์กลางไม่น้อยกว่า 8x30 มิลลิเมตร จำนวนเดือยไม้ต่อตัวตู้ไม่น้อยกว่า 22 ตัว เพื่อเสริมความแข็งแรงของตัวตู้ สามารถถอดประกอบตัวตู้ทุกชิ้นส่วนใหม่ได้โดยไม่ทำให้ตัวตู้ได้รับความเสียหาย และสะดวกในการซ่อมบำรุง ประกอบเป็นตัวตู้สำเร็จรูป (Modula Unit System)

2.1.1 ชั้นวางของภายในตู้ (Shelf) สามารถปรับระดับความสูง-ต่ำได้ไม่น้อยกว่า 5 ระดับ เป็นไม้ปาร์ติเกิลบอร์ด หนาไม่น้อยกว่า 16 มิลลิเมตร เคลือบผิวด้วยเมลามีนสีขาว (Melamine Resin Film) ทั้ง 2 ด้าน ปิดขอบด้านหน้าของชั้นวางด้วย PVC คุณภาพหนาไม่น้อยกว่า 2.0 มม. ด้วยสารเคลือบพิเศษกาวกันน้ำ โดยลบมุมด้วยเครื่องจักร ส่วนด้านข้างและด้านหลังชั้นวางของปิดขอบด้วย PVC หนาไม่น้อยกว่า 0.45 มม. ส่วนปุ่มปรับระดับชั้น เป็นอุปกรณ์รับชั้นและเคลือบด้วย PVC สี เพื่อป้องกันการเกิดสนิมจากไอระเหยสารเคมี สามารถรับน้ำหนักต่อชั้นได้ไม่น้อยกว่า 30 กิโลกรัม

2.1.2 โครงสร้างตัวตู้ทุกยูนิต สามารถเปิดแผ่นด้านหลังทั้งแผ่นออกได้ โดยไม่ใช้วิธีต่อแผ่น (Back Service) เพื่อการซ่อมแซมงานระบบด้านหลังพร้อมปิดด้วย Plastic Cap เพื่อป้องกันสนิมจากไอระเหยเคมี

2.2 หน้าบานตู้เป็นไม้ปาติเกิลบอร์ด หนาไม่น้อยกว่า 16 มิลลิเมตร ปิดด้วยแผ่นลามิเนท (High Pressure Laminate) ทั้งสองด้านปิดขอบด้วย PVC เกรด หนาไม่น้อยกว่า 2 มิลลิเมตร ทั้ง 3 ด้าน และหนาไม่น้อยกว่า 0.45 มิลลิเมตร 1 ด้าน ด้วยสารเคลือบพิเศษกาวกันน้ำ โดยลบมุมมนด้วยเครื่องจักร พร้อมปุ่มยางกันกระแทกขนาดเส้นผ่านศูนย์กลาง 8 มิลลิเมตร ไม่น้อยกว่า 2 จุด ต่อ 1 หน้าบาน เพื่อลดเสียงในกรณีเปิด-ปิดหน้าบานตู้และหน้าบานลิ้นชัก เป็นผลิตภัณฑ์ยี่ห้อ Hafele, Hettich, Home หรือดีกว่า โดยผู้ผลิตต้องได้รับมาตรฐาน ISO9001 พร้อมแนบเอกสารรับรอง

2.3 บานพับถ้วยสำหรับบานไม้ เส้นผ่าศูนย์กลาง ขนาดไม่น้อยกว่า 35 มิลลิเมตร เปิดกว้างได้ถึง 110 องศา และมีรางลื่นชัก ลูกกลิ้งในล่อนแบบมียาง ระบบลูกปืน 4 ลูก รั้งน้ำหนักได้ไม่เกิน 25 กิโลกรัม เป็นผลิตภัณฑ์ต้องได้รับมาตรฐาน ISO9001 พร้อมแนบเอกสารรับรอง

2.4 มือจับเปิด-ปิด เป็น PVC GRIP SECTION POSTFORM HANDLE EMULATION SYSTEM ขนาดหน้าตัดไม่น้อยกว่า 21x50 มิลลิเมตร โดยมีเดือยฝังอยู่หน้าลื่นชักและหน้าบานตู้ โดยมี Channel Cap ขนาดไม่น้อยกว่า 21x50x80 มิลลิเมตร สำหรับปิด Grip Section Post Form Handle ทั้งด้านข้างซ้ายและขวา ของมือจับทำจากพลาสติก ABS สามารถใส่แผ่นป้ายบอกรายการ (Card Label) มีแผ่นหน้ากาก (Label Cover Mask) ขนาดไม่น้อยกว่า 30x60x3 มิลลิเมตร ที่ทำจากพลาสติกอะคริลิกใสฉีดขึ้นรูป เพื่อปิดป้องกันการเป็ยกขึ้นและเปรอะเปื้อนของแผ่นป้ายหรือแผ่นป้ายสามารถเปลี่ยนตำแหน่งได้ทั้งด้านซ้าย-ขวา หรือจะใส่เฉพาะแผ่นป้ายอย่างเดียวก็ได้ขึ้นอยู่กับวัตถุประสงค์ในการใช้งาน

2.5 ขาตู้ปรับระดับเป็นพลาสติก ABS สามารถปรับระดับความสูง-ต่ำได้ และสามารถรั้งน้ำหนัก ภายนอกมีแผ่นปิดขาตู้ เป็นไม้อัดหนา 10 มิลลิเมตร ปิดทับด้วยแผ่นลามิเนตสีดำ ส่วนที่สัมผัสกับพื้นและสัมผัสกับตู้ส่วนล่างมียางรองรับเพื่อรั้งน้ำ และป้องกันการไหลซึมของสารเคมีและน้ำเข้าตัวตู้ ส่วนสูงประมาณ 100 มิลลิเมตร ที่ยึดขาตู้เป็น (Clip Lock) ส่วนนี้สามารถที่ถอดออกมาทำความสะอาดได้พื้นตู้ได้

2.6 ด้านบนของโต๊ะปฏิบัติการมีชั้นวางพร้อมราวกันตกทำด้วยสแตนเลส

2.7 ปลั๊กไฟฟ้า เต้ารับคู่ 3 สายไม่น้อยกว่า 15 แอมป์ เสียบได้ทั้งขาแบนและขากลมในตัวเดียวกัน ยี่ห้อ Btichino, Clipsal, Panasonic หรือดีกว่า เป็นผลิตภัณฑ์ได้มาตรฐาน IEC STANDARD

3. รายละเอียดชุดตู้อ่างล้าง (Sink Unit) ขนาดไม่น้อยกว่า 0.50x0.70x0.85 เมตร

3.1 ตัวตู้ (Base Cupboard) เป็นไม้อัดประเภททนความชื้นที่ได้รับ มอก.178-2549 (พร้อมแนบเอกสารรับรอง) หนาไม่น้อยกว่า 15 มิลลิเมตร ปิดด้วยแผ่นลามิเนต (High Pressure Laminate) ทั้งสองด้าน ปิดขอบด้านหน้าของตัวตู้ด้วย PVC หนาไม่น้อยกว่า 2.0 มิลลิเมตร และส่วนที่เหลือปิดขอบด้วย PVC หนาไม่น้อยกว่า 0.45 มิลลิเมตร ด้วยสารเคลือบพิเศษกาวกันน้ำ ต้องปิดสนิทแน่นแข็งแรงระหว่างรอยต่อของไม้อัดกับรอยต่อขอบ PVC ส่วนขอบ PVC ต้องลบมุมด้วยเครื่องจักร การต่อยึดต่อตัวตู้ไม่น้อยกว่า 8 จุด ทำจากโลหะผสม Zinc Alloy ฉีดขึ้นรูป ผลิตโดยโรงงานที่ได้รับมาตรฐาน เป็นผลิตภัณฑ์ยี่ห้อ Hafele, Hettich, Home หรือดีกว่า พร้อม Plastic Cap ปิดเพื่อป้องกันสนิมจากไอระเหยสารเคมี พร้อมเดือยไม้ขนาดเส้นผ่านศูนย์กลาง ไม่น้อยกว่า 8x30 มิลลิเมตร เพื่อเสริมความแข็งแรงของตัวตู้ สามารถถอดประกอบตัวตู้ทุกชิ้นส่วนใหม่ได้โดยไม่ทำให้ตัวตู้ได้รับความเสียหาย และสะดวกในการซ่อมบำรุง

3.2 หน้าบานตู้ (Front Door) เป็นไม้อัด ประเภททนความชื้นที่ได้รับ มอก.178-2549 (พร้อมแนบเอกสารรับรอง) หนาไม่น้อยกว่า 15 มิลลิเมตร ปิดด้วยแผ่นลามิเนต (High Pressure Laminate) ทั้งสองด้าน ปิดขอบด้วย PVC หนาไม่น้อยกว่า 2.0 มิลลิเมตร ทั้ง 3 ด้าน และหนาไม่น้อยกว่า 0.45 มิลลิเมตร 1 ด้าน ด้วยสารเคลือบพิเศษกาวกันน้ำ โดยลบมุมมนด้วยเครื่องจักร พร้อมปุ่มยางกันกระแทก (Door Buffers) ขนาดเส้นผ่านศูนย์กลาง 8 มิลลิเมตร ไม่น้อยกว่า 2 จุด ต่อ 1 หน้าบาน เพื่อลดเสียงในกรณีเปิด-ปิด หน้าบานตู้ และมีช่องระบายอากาศ ทำด้วย PVC เพื่อระบายอากาศ

3.3 ก๊อกน้ำ 1 ทางตั้งพื้น เป็นผลิตภัณฑ์ที่ผลิตใช้เฉพาะห้องปฏิบัติการด้านวิทยาศาสตร์ ตัวก๊อกทำจากทองเหลือง เคลือบผิวด้วยสีฟ็อกซ์ มีคุณสมบัติทนต่อการกัดกร่อนของสารเคมีได้เป็นอย่างดี สามารถทนแรงดันได้ดี 147 PSI (10 Bar) (พร้อมตัวอย่างก๊อกและเอกสารรับรอง) ปลายก๊อกเรียวยาวเล็กสามารถสวมต่อกับท่อยางหรือพลาสติก ผลิตโดยโรงงานต้องได้รับมาตรฐาน ISO9001 พร้อมแนบเอกสารรับรอง

3.4 อ่างน้ำทำด้วย Polypropylene ขนาดไม่น้อยกว่า 400x300x160 มิลลิเมตร ผลิตโดยโรงงานต้องได้รับการรับรองมาตรฐานคุณภาพ ISO9001 พร้อมแนบเอกสารรับรอง

3.5 สะต้อ่างที่ดักกลินทำด้วย(Waste System) ทำด้วย Polypropylene ผลิตโดยโรงงานต้องได้รับการรับรองมาตรฐานคุณภาพ ISO9001 พร้อมแนบเอกสารรับรอง

3.6 ขาตู้ปรับระดับเป็นพลาสติก ABS มี สามารถปรับระดับความสูง-ต่ำได้ และสามารถรับน้ำหนัก ภายนอกมีแผ่นปิดขาตู้เป็นไม้อัดหนาไม่น้อยกว่า 10 มิลลิเมตร ปิดทับด้วยแผ่นลามิเนตสีดำ ส่วนที่สัมผัสกับพื้นและสัมผัสกับตู้ส่วนล่างมียางรองรับเพื่อรีดน้ำ และป้องกันการไหลซึมของสารเคมีและน้ำเข้าตู้ตู้ ส่วนสูงประมาณ 100 มิลลิเมตรที่ยึดขาตู้เป็น (Clip Lock) ส่วนนี้สามารถที่ถอดออกมาทำความสะอาดใต้พื้นตู้ได้

2. โต๊ะปฏิบัติการกลาง IB2 ขนาดไม่น้อยกว่า 1.50x3.50x0.85 เมตร (ชั้น 1) จำนวน 2 ชุด แต่ละชุดมีรายละเอียดดังนี้-

1. พื้นโต๊ะ (Bench Top) Chemical Resistant Compact Laminate (LAB GRADE) เป็นแผ่น Phenolic Resin ชนิด LAB GRADE ความหนาไม่น้อยกว่า 16 มิลลิเมตร (ให้ส่งตัวอย่างแผ่นพื้นโต๊ะขนาด 4x4 นิ้ว ในวันยื่นซองประกวดราคา) ผิวเป็นผิวสัมผัสผ่านกรรมวิธีชุบเคลือบแกนในด้วยน้ำยา Phenolic Resin ภายใต้กระบวนการอัดด้วยแรงดันและความร้อนสูง สามารถทนต่อการขีดข่วนและกระแทกได้ดีและสามารถทนความร้อนได้ 180 องศาเซลเซียส มีความทนทานต่อการกัดกร่อนของสารเคมีได้ดีเยี่ยม โดยผลการทดสอบจะต้องไม่เกิดรอยต่าง และไม่มีการเปลี่ยนแปลงความมันเงาของพื้นผิว ได้รับความมาตรฐาน PSB ในการทดสอบเป็นเวลานาน 24 ชั่วโมง พร้อมแนบเอกสารการทดสอบ ขอบ TOP ด้านหน้าทำขอบโค้งมน ขอบด้านข้าง TOP และรอยต่อระหว่างแผ่น TOP ลบมุม 45 °C ด้วยเครื่องจักรพร้อมระบบ Water Drop Edge System เพื่อป้องกันการไหลย้อนกลับของน้ำ และสารเคมีเข้าตัวตู้ โดยสอดคล้องตามข้อกำหนดในระบบมาตรฐานที่เป็นที่ยอมรับโดยทั่วไป

2. โครงสร้างตัวตู้

2.1 ตัวตู้ เป็นไม้ปาร์ติเกิลบอร์ด หนาไม่น้อยกว่า 16 มิลลิเมตร เคลือบผิวด้วยเมลามีนสีขาว (Melamine Resin Film) ทั้งสองด้านปิดขอบด้านหน้าของตัวตู้ด้วย PVC หนาไม่น้อยกว่า 2.0 มิลลิเมตร และส่วนที่เหลือปิดขอบด้วย PVC หนาไม่น้อยกว่า 0.45 มิลลิเมตร ด้วยสารเคลือบพิเศษกาวกันน้ำ ส่วนขอบ PVC ต้องลบมุมด้วยเครื่องจักร การต่อยึดประกอบตัวตู้ด้วยอุปกรณ์ Fully Knock Down Systems ชนิด Cam Lock & Dowel จำนวนการยึดต่อตัวตู้ไม่น้อยกว่า 8 จุด เป็นผลิตภัณฑ์ยี่ห้อ Hafele, Hettich, Home หรือดีกว่า ทำจากโลหะผสม Zinc Alloy ฉีดขึ้นรูป และปิด Plastic Cap 4 จุด เพื่อป้องกันสนิมจากไอระเหยสารเคมี พร้อมเดือยไม้ขนาดเส้นผ่านศูนย์กลางไม่น้อยกว่า 8x30 มิลลิเมตร จำนวนเดือยไม้ต่อตัวตู้ไม่น้อยกว่า 22 ตัว เพื่อเสริมความแข็งแรงของตัวตู้ สามารถถอดประกอบตัวตู้ทุกชิ้นส่วนใหม่ได้โดยไม่ทำให้ตัวตู้ได้รับความเสียหายและสะดวกในการซ่อมบำรุง ประกอบเป็นตัวตู้สำเร็จรูป (Modula Unit System)

2.1.1 ชั้นวางของภายในตู้ (Shelf) สามารถปรับระดับความสูง-ต่ำได้ไม่น้อยกว่า 5 ระดับ เป็นไม้ปาร์ติเกิลบอร์ด หนาไม่น้อยกว่า 16 มิลลิเมตร เคลือบผิวด้วยเมลามีนสีขาว (Melamine Resin Film) ทั้ง 2 ด้าน ปิดขอบด้านหน้าของชั้นวางด้วย PVC คุณภาพหนาไม่น้อยกว่า 2.0 มิลลิเมตร ด้วยสารเคลือบพิเศษกาวกันน้ำ โดยลบมุมด้วยเครื่องจักร ส่วนด้านข้างและด้านหลังชั้นวางของปิดขอบด้วย PVC หนาไม่น้อยกว่า 0.45 มิลลิเมตร ส่วนปุ่มปรับระดับชั้น เป็นอุปกรณ์รับชั้นและเคลือบด้วย PVC สี เพื่อป้องกันการเกิดสนิมจากไอระเหยสารเคมีสามารถรับน้ำหนักต่อชั้นได้ไม่น้อยกว่า 30 กิโลกรัม

2.1.2 โครงสร้างตัวตู้ทุกยูนิต สามารถเปิดแผ่นด้านหลังทั้งแผ่นออกได้ โดยไม่ใช้วิธีต่อแผ่น (Back Service) เพื่อการซ่อมแซมงานระบบด้านหลังพร้อมปิดด้วย Plastic Cap เพื่อป้องกันสนิมจากไอระเหยเคมี

2.2 หน้าบานตู้เป็นไม้ปาติเกิลบอร์ด หนาไม่น้อยกว่า 16 มิลลิเมตร ปิดด้วยแผ่นลามิเนท (High Pressure Laminate) ทั้งสองด้านปิดขอบด้วย PVC เกรด หนาไม่น้อยกว่า 2 มิลลิเมตร ทั้ง 3 ด้าน และหนาไม่น้อยกว่า 0.45 มิลลิเมตร 1 ด้าน ด้วยสารเคลือบพิเศษกาวกันน้ำ โดยลบมุมด้วยเครื่องจักร พร้อมปุ่มยางกันกระแทกขนาดเส้นผ่านศูนย์กลาง 8 มิลลิเมตร ไม่น้อยกว่า 2 จุด ต่อ 1 หน้าบาน เพื่อลดเสียงในกรณีเปิด-ปิดหน้าบานตู้และหน้าบานลิ้นชัก เป็นผลิตภัณฑ์ยี่ห้อ Hafele, Hettich, Home หรือดีกว่า โดยผู้ผลิตต้องได้รับมาตรฐาน ISO9001 พร้อมแนบเอกสารรับรอง

2.3 บานพับถ้วยสำหรับบานไม้ เส้นผ่าศูนย์กลางขนาดไม่น้อยกว่า 35 มิลลิเมตร เปิดกว้างได้ถึง 110 องศา และมีรางลิ้นชัก ลูกล้อไถล่อนแบบมียาง ระบบลูกปืน 4 ลูก รับน้ำหนักได้ไม่เกิน 25 กิโลกรัม เป็นผลิตภัณฑ์ต้องได้รับมาตรฐาน ISO9001 พร้อมแนบเอกสารรับรอง

2.4 มือจับเปิด-ปิด เป็น PVC GRIP SECTION POSTFORM HANDLE EMULATION SYSTEM ขนาดหน้าตัดไม่น้อยกว่า 21x50 มิลลิเมตร มีเดือยฝังอยู่หน้าลิ้นชักและหน้าบานตู้ โดยมี Channel Cap ขนาดไม่น้อยกว่า 21x50x80 มิลลิเมตร สำหรับปิด Grip Section Post Form Handle ทั้งด้านข้างซ้ายและขวา ของมือจับทำจากพลาสติก ABS สามารถใส่แผ่นป้ายบอกรายการ (Card Label) มีแผ่นหน้ากาก (Label Cover Mask) ขนาดไม่น้อยกว่า 30x60x3 มิลลิเมตร ที่ทำจากพลาสติกอะคริลิกใสฉีดขึ้นรูป เพื่อปิดป้องกันการเป็ยกขึ้นและเปรอะเปื้อนของแผ่นป้ายหรือแผ่นป้ายสามารถเปลี่ยนตำแหน่งได้ทั้งด้านซ้าย-ขวา หรือจะใส่เฉพาะแผ่นป้ายอย่างเดียวก็ได้ขึ้นอยู่กับวัตถุประสงค์ในการทำงาน

2.5 ขาตู้ปรับระดับเป็นพลาสติก ABS สามารถปรับระดับความสูง-ต่ำได้ และสามารถรับน้ำหนัก ภายนอกมีแผ่นปิดขาตู้ เป็นไม้อัด หนา 10 มิลลิเมตร ปิดทับด้วยแผ่นลามิเนตสีดำ ส่วนที่สัมผัสกับพื้นและสัมผัสกับตู้ส่วนล่างมียางรองรับเพื่อรีดน้ำ และป้องกันการไหลซึมของสารเคมีและน้ำเข้าตัวตู้ ส่วนสูงประมาณ 100 มิลลิเมตร ที่ยึดขาตู้เป็น (Clip Lock) ส่วนนี้สามารถที่ถอดออกมาทำความสะอาดได้พื้นตู้ได้

2.6 ด้านบนของโต๊ะปฏิบัติการมีชั้นวางพร้อมราวกันตกทำด้วยสแตนเลส

2.7 ปลั๊กไฟฟ้า เต้ารับคู่ 3 สายไม่น้อยกว่า 15 แอมป์ เสียบได้ทั้งขาแบนและขากลมในตัวเดียวกัน ยี่ห้อ Btichino, Clipsal, Panasonic หรือดีกว่า เป็นผลิตภัณฑ์ที่ได้มาตรฐาน IEC STANDARD

3. เครื่องตรวจวัดและแสดงผลค่าความชื้นและอุณหภูมิได้พร้อมกัน จำนวน 1 เครื่อง สามารถใช้ได้ทั้งในอาคารและกลางแจ้ง มีขนาดไม่น้อยกว่า 10.5 ซม.x15 ซม. หน้าจอมีขนาดใหญ่สามารถมองเห็นได้ง่ายไม่น้อยกว่า 6.8 ซม.x8 ซม. แสดงผลได้ถึง 3 บรรทัด 3 ค่าพร้อมกัน ได้แก่ ความชื้น (%), อุณหภูมิ และ นาฬิกา สายโพรบยาว 2.90 เมตร สามารถจดจำค่าที่มากที่สุด (maximum) และ น้อยที่สุด(minimum) ได้ทั้งค่าอุณหภูมิ และความชื้น แบบอัตโนมัติ สามารถเปลี่ยนหน่วยการวัดอุณหภูมิระหว่าง องศา C และ องศา F โดยการเลื่อน ปุ่มที่อยู่แผงด้านหลังเครื่อง

3. โต๊ะปฏิบัติการกลางพร้อมอ่างน้ำ IB3 ขนาดไม่น้อยกว่า 1.50x3.50x0.85 เมตร (ชั้น 2) จำนวน 2 ชุด แต่ละชุดมีรายละเอียดดังนี้-

1. พื้นโต๊ะ (Bench Top) Chemical Resistant Compact Laminate (LAB GRADE) เป็นแผ่น Phenolic Resin ชนิด LAB GRADE ความหนาไม่น้อยกว่า 16 มิลลิเมตร (ให้ส่งตัวอย่างแผ่นพื้นโต๊ะขนาด 4x4 นิ้ว ในวันยื่นซองประกวดราคา) ผิวเป็นผิวสัมผัสผ่านกรรมวิธีชุบเคลือบแกนในด้วยน้ำยา Phenolic Resin ภายใต้กระบวนการอัดด้วยแรงดันและความร้อนสูง สามารถทนต่อการขีดข่วนและกระแทกได้ดีและสามารถทนความร้อนได้ 180 องศาเซลเซียส มีความทนทานต่อการกัดกร่อนของสารเคมีได้ดีเยี่ยม โดยผลการทดสอบจะต้องไม่เกิดรอยด่าง และไม่มีการเปลี่ยนแปลงความมันเงาของพื้นผิว ได้รับมาตรฐาน PSB ในการทดสอบเป็นเวลานาน 24 ชั่วโมง พร้อมแนบเอกสารการทดสอบ ขอบ TOP ด้านหน้าทำขอบโค้งมน ขอบด้านข้าง TOP และรอยต่อระหว่างแผ่น TOP ลบมุม 45 °C ด้วยเครื่องจักรพร้อมระบบ Water Drop Edge System เพื่อป้องกันการไหลย้อนกลับของน้ำ และสารเคมีเข้าตัวตู้ โดยสอดคล้องตามข้อกำหนดในระบบมาตรฐานที่เป็นที่ยอมรับโดยทั่วไป

2. โครงสร้างตัวตู้

2.1 ตัวตู้ เป็นไม้ปาร์ติเกิลบอร์ด หนาไม่น้อยกว่า 16 มิลลิเมตร เคลือบผิวด้วยเมลามีนสีขาว (Melamine Resin Film) ทั้งสองด้านปิดขอบด้านหน้าของตัวตู้ด้วย PVC หนาไม่น้อยกว่า 2.0 มิลลิเมตร และส่วนที่เหลือปิดขอบด้วย PVC หนาไม่น้อยกว่า 0.45 มิลลิเมตร ด้วยสารเคลือบพิเศษกาวกันน้ำ ส่วนขอบ PVC ต้องลบมุมด้วยเครื่องจักร การต่อยึดประกอบตัวตู้ด้วยอุปกรณ์ Fully Knock Down Systems ชนิด Cam Lock & Dowel จำนวนการยึดต่อตัวตู้ไม่น้อยกว่า 8 จุด เป็นผลิตภัณฑ์ยี่ห้อ Hafele, Hettich, Home หรือดีกว่า ทำจากโลหะผสม Zinc Alloy ฉีดขึ้นรูป และปิด Plastic Cap 4 จุด เพื่อป้องกันสนิมจากไอระเหยสารเคมี พร้อมเดือไม้ขนาดเส้นผ่านศูนย์กลางไม่น้อยกว่า 8x30 มิลลิเมตร จำนวนเดือไม้ต่อตัวตู้ไม่น้อยกว่า 22 ตัว เพื่อเสริมความแข็งแรงของตัวตู้ สามารถถอดประกอบตัวตู้ทุกชิ้นส่วนใหม่ได้โดยไม่ทำให้ตัวตู้ได้รับความเสียหาย และสะดวกในการซ่อมบำรุง ประกอบเป็นตัวตู้สำเร็จรูป (Modula Unit System)

2.1.1 ชั้นวางของภายในตู้ (Shelf) สามารถปรับระดับความสูง-ต่ำได้ไม่น้อยกว่า 5 ระดับ เป็นไม้ปาร์ติเกิลบอร์ด หนาไม่น้อยกว่า 16 มิลลิเมตร เคลือบผิวด้วยเมลามีนสีขาว (Melamine Resin Film) ทั้ง 2 ด้าน ปิดขอบด้านหน้าของชั้นวางด้วย PVC คุณภาพหนาไม่น้อยกว่า 2.0 มม. ด้วยสารเคลือบพิเศษกาวกันน้ำ โดยลบมุมด้วยเครื่องจักร ส่วนด้านข้างและด้านหลังชั้นวางของปิดขอบด้วย PVC หนาไม่น้อยกว่า 0.45 มม. ส่วนปุ่มปรับระดับชั้น เป็นอุปกรณ์รับชั้นและเคลือบด้วย PVC สี เพื่อป้องกันการเกิดสนิมจากไอระเหยสารเคมี สามารถรับน้ำหนักต่อชั้นได้ไม่น้อยกว่า 30 กิโลกรัม

2.1.2 โครงสร้างตัวตู้ทุกยูนิต สามารถเปิดแผ่นด้านหลังทั้งแผ่นออกได้ โดยไม่ใช้วิธีต่อแผ่น (Back Service) เพื่อการซ่อมแซมงานระบบด้านหลังพร้อมปิดด้วย Plastic Cap เพื่อป้องกันสนิมจากไอระเหยเคมี

2.2 หน้าบานตู้เป็นไม้ปาติเกิลบอร์ด หนาไม่น้อยกว่า 16 มิลลิเมตร ปิดด้วยแผ่นลามิเนท (High Pressure Laminate) ทั้งสองด้านปิดขอบด้วย PVC เกรด หนาไม่น้อยกว่า 2 มิลลิเมตร ทั้ง 3 ด้าน และหนาไม่น้อยกว่า 0.45 มิลลิเมตร 1 ด้าน ด้วยสารเคลือบพิเศษกาวกันน้ำ โดยลบมุมด้วยเครื่องจักร พร้อมปุ่มยางกันกระแทกขนาดเส้นผ่านศูนย์กลาง 8 มิลลิเมตร ไม่น้อยกว่า 2 จุด ต่อ 1 หน้าบาน เพื่อลดเสียงในกรณีเปิด-ปิดหน้าบานตู้และหน้าบานลิ้นชัก เป็นผลิตภัณฑ์ยี่ห้อ Hafele, Hettich, Home หรือดีกว่า โดยผู้ผลิตต้องได้รับมาตรฐาน ISO9001 พร้อมแนบเอกสารรับรอง

2.3 บานพับถ้ายสำหรับบานไม้ เส้นผ่าศูนย์กลาง ขนาดไม่น้อยกว่า 35 มิลลิเมตร เปิดกว้างได้ถึง 110 องศา และมีรางลิ้นชัก ลูกกลิ้งล้อแบบมียาง ระบบลูกปืน 4 ลูก รับน้ำหนักได้ไม่เกิน 25 กิโลกรัม เป็นผลิตภัณฑ์ยี่ห้อต้องได้รับมาตรฐาน ISO9001 พร้อมแนบเอกสารรับรอง

2.4 มือจับเปิด-ปิด เป็น PVC GRIP SECTION POSTFORM HANDLE EMULATION SYSTEM ขนาดหน้าตัดไม่น้อยกว่า 21x50 มิลลิเมตร โดยมีเดือยฝังอยู่หน้าลิ้นชักและหน้าบานตู้ โดยมี Channel Cap ขนาดไม่น้อยกว่า 21x50x80 มิลลิเมตร สำหรับปิด Grip Section Post Form Handle ทั้ง ด้านข้างซ้ายและขวาของมือจับทำจากพลาสติก ABS สามารถใส่แผ่นป้ายบอกรายการ (Card Label) มีแผ่นหน้ากาก (Label Cover Mask) ขนาดไม่น้อยกว่า 30x60x3 มิลลิเมตร ที่ทำจากพลาสติกอะคริลิกใสฉีดขึ้นรูป เพื่อปิดป้องกันการเป็ยกชื้น และเปราะเปื้อนของแผ่นป้ายหรือแผ่นป้ายสามารถเปลี่ยนตำแหน่งได้ทั้งด้านซ้าย-ขวา หรือจะใส่เฉพาะแผ่นป้ายอย่างเดียวก็ได้ขึ้นอยู่กับวัตถุประสงค์ในการใช้งาน

2.5 ขาตู้ปรับระดับเป็นพลาสติก ABS สามารถปรับระดับความสูง-ต่ำได้ และสามารถรับน้ำหนัก ภายนอกมีแผ่นปิดขาตู้เป็นไม้อัด หนาไม่น้อยกว่า 10 มิลลิเมตร ปิดทับด้วยแผ่นลามิเนทสีดำ ส่วนที่สัมผัสกับพื้นและสัมผัสกับตู้ส่วนล่างมียางรองรับเพื่อรีดน้ำ และป้องกันการไหลซึมของสารเคมีและน้ำเข้าตัวตู้ ส่วนสูงประมาณ 100 มิลลิเมตร ที่ยึดขาตู้เป็น (Clip Lock) ส่วนนี้สามารถที่ถอดออกมาทำความสะอาดได้พื้นตู้ได้

2.6 ด้านบนของโต๊ะปฏิบัติการมีชั้นวางพร้อมราวกันตกทำด้วยสแตนเลส

2.7 ปลั๊กไฟฟ้า เต้ารับคู่ 3 สายไม่น้อยกว่า 15 แอมป์ เสียบได้ทั้งขาแบนและขากลมในตัวเดียวกัน ยี่ห้อ Btichino, Clipsal, Panasonic หรือดีกว่า เป็นผลิตภัณฑ์ที่ได้มาตรฐาน IEC STANDARD

3. ชุดตู้อ่างล้าง (Sink Unit) ขนาดไม่น้อยกว่า 0.50x0.70x0.85 เมตร

3.1 ตัวตู้ (Base Cupboard) เป็นไม้อัดประเภททนความชื้นที่ได้รับมอก.178-2549 (พร้อมแนบเอกสารรับรอง) หนาไม่น้อยกว่า 15 มิลลิเมตร ปิดด้วยแผ่นลามิเนท (High Pressure Laminate) ทั้งสองด้าน ปิดขอบด้านหน้าของตัวตู้ด้วย PVC หนาไม่น้อยกว่า 2.0 มิลลิเมตร และส่วนที่เหลือปิดขอบด้วย PVC หนาไม่น้อยกว่า 0.45 มิลลิเมตร ด้วยสารเคลือบพิเศษกาวกันน้ำ ต้องปิดสนิทแน่นแข็งแรงระหว่างรอยต่อของไม้อัดกับรอยต่อขอบ PVC ส่วนขอบ PVC ต้องลบมุมด้วยเครื่องจักร การต่อยึดต่อตัวตู้ไม่น้อยกว่า 8 จุด ทำจากโลหะผสม Zinc Alloy ฉีดขึ้นรูป ผลิตโดยโรงงานที่ได้รับมาตรฐาน เป็นผลิตภัณฑ์ยี่ห้อ Hafele, Hettich, Home หรือดีกว่า พร้อม Plastic Cap ปิดเพื่อป้องกันสนิมจากไอระเหยสารเคมี พร้อมเดือยไม้ขนาดเส้นผ่านศูนย์กลาง ไม่น้อยกว่า 8x30 มิลลิเมตร เพื่อเสริมความแข็งแรงของตัวตู้ สามารถถอดประกอบตัวตู้ทุกชิ้นส่วนใหม่ได้โดยไม่ทำให้ตัวตู้ได้รับความเสียหาย และสะดวกในการซ่อมบำรุง

3.2 หน้าบานตู้ (Front Door) เป็นไม้อัด ประเภททนความชื้นที่ได้รับ มอก.178-2549 (พร้อมแนบเอกสารรับรอง) หนาไม่น้อยกว่า 15 มิลลิเมตร ปิดด้วยแผ่นลามิเนท (High Pressure Laminate) ทั้งสองด้าน ปิดขอบด้วย PVC หนาไม่น้อยกว่า 2.0 มิลลิเมตร ทั้ง 3 ด้าน และหนาไม่น้อยกว่า 0.45 มิลลิเมตร 1 ด้าน ด้วยสารเคลือบพิเศษกาวกันน้ำ โดยลบมุมมนด้วยเครื่องจักร พร้อมปุ่มยางกันกระแทก (Door Buffers) ขนาดเส้นผ่านศูนย์กลาง 8 มิลลิเมตร ไม่น้อยกว่า 2 จุด ต่อ 1 หน้าบาน เพื่อลดเสียงในกรณีเปิด-ปิด หน้าบานตู้ และมีช่องระบายอากาศ ทำด้วย PVC เพื่อระบายอากาศ

3.3 ก๊อกน้ำ 1 ทางตั้งพื้น เป็นผลิตภัณฑ์ที่ผลิตใช้เฉพาะห้องปฏิบัติการด้านวิทยาศาสตร์ ตัวก๊อกทำจากทองเหลือง เคลือบผิวด้วยสีอีพ็อกซี่ มีคุณสมบัติทนต่อการกัดกร่อนของสารเคมีได้เป็นอย่างดี สามารถทนแรงดันได้ดี 147 PSI (10 Bar) (พร้อมตัวอย่างก๊อกและเอกสารรับรอง) ปลายก๊อกเรียวยาวเล็กสามารถสวมต่อกับท่อยางหรือพลาสติก ผลิตโดยโรงงานต้องได้รับมาตรฐาน ISO9001พร้อมแนบเอกสารรับรอง

3.4 อ่างน้ำทำด้วยPolypropyleneขนาดไม่น้อยกว่า 400x300x160 มิลลิเมตร ผลิตโดยโรงงานต้องได้รับการรับรองมาตรฐานคุณภาพ ISO9001 พร้อมแนบเอกสารรับรอง

3.5 สะตืออ่างที่ดักกลิ่นทำด้วย(Waste System) ทำด้วย Polypropylene ผลิตโดยโรงงานต้องได้รับการรับรองมาตรฐานคุณภาพ ISO9001 พร้อมแนบเอกสารรับรอง

3.6 ขาตู้ปรับระดับเป็นพลาสติก ABS มี สามารถปรับระดับความสูง-ต่ำได้ และสามารถรับน้ำหนัก ภายนอกมีแผ่นปิดขาตู้เป็นไม้อัดหนาไม่น้อยกว่า 10 มิลลิเมตร ปิดทับด้วยแผ่นลามิเนทสีดำ ส่วนที่สัมผัสกับพื้นและสัมผัสกับตู้ส่วนล่างมียางรองรับเพื่อรีดน้ำ และป้องกันการไหลซึมของสารเคมีและน้ำเข้าตัวตู้ ส่วนสูงประมาณ 100 มิลลิเมตรที่ยึดขาตู้เป็น (Clip Lock) ส่วนนี้สามารถที่ถอดออกมาทำความสะอาดได้พื้นตู้ได้

4. ชุดอ่างล้าง (Sink Unit) ขนาดไม่น้อยกว่า 560x428x260 มิลลิเมตร

4.1 ตัวตู้ (Base Cupboard) เป็นไม้อัดประเภททนความชื้นที่ได้รับ มอก.178-2549 (พร้อมแนบเอกสารรับรอง) หนาไม่น้อยกว่า 15 มิลลิเมตร ปิดด้วยแผ่นลามิเนท (High Pressure Laminate) ทั้งสองด้าน ปิดขอบด้านหน้าของตัวตู้ด้วย PVC หนาไม่น้อยกว่า 2.0 มิลลิเมตร และส่วนที่เหลือปิดขอบด้วย PVC หนาไม่น้อยกว่า 0.45 มิลลิเมตร ด้วยสารเคลือบพิเศษกาวกันน้ำ ต้องปิดสนิทแน่นแข็งแรงระหว่างรอยต่อของไม้อัดกับรอยต่อขอบ PVC ส่วนขอบ PVC ต้องลบมุมด้วยเครื่องจักร การต่อยึดต่อตัวตู้ไม่น้อยกว่า 8 จุด ทำจากโลหะผสม Zinc Alloy นิตขึ้นรูป ผลิตโดยโรงงานที่ได้รับมาตรฐาน เป็นผลิตภัณฑ์ยี่ห้อ Hafele, Hettich, Home หรือดีกว่า พร้อม Plastic Cap ปิดเพื่อป้องกันสนิมจากไอระเหยสารเคมี พร้อมเดือยไม้ขนาดเส้นผ่านศูนย์กลาง ไม่น้อยกว่า 8x30 มิลลิเมตร เพื่อเสริมความแข็งแรงของตัวตู้ สามารถถอดประกอบตัวตู้ทุกชิ้นส่วนใหม่ได้โดยไม่ทำให้ตัวตู้ได้รับความเสียหาย และสะดวกในการซ่อมบำรุง

4.2 หน้าบานตู้ (Front Door) เป็นไม้อัด ประเภททนความชื้นที่ได้รับ มอก.178-2549 (พร้อมแนบเอกสารรับรอง) หนาไม่น้อยกว่า 15 มิลลิเมตร ปิดด้วยแผ่นลามิเนท (High Pressure Laminate) ทั้งสองด้าน ปิดขอบด้วย PVC หนาไม่น้อยกว่า 2.0 มิลลิเมตร ทั้ง 3 ด้าน และหนาไม่น้อยกว่า 0.45 มิลลิเมตร 1 ด้าน ด้วยสารเคลือบพิเศษกาวกันน้ำ โดยลบมุมมนด้วยเครื่องจักร พร้อมปั๊มยางกันกระแทก (Door Buffers) ขนาดเส้นผ่านศูนย์กลาง 8 มิลลิเมตร ไม่น้อยกว่า 2 จุด ต่อ 1 หน้าบาน เพื่อลดเสียงในกรณีเปิด-ปิด หน้าบานตู้ และมีช่องระบายอากาศ ทำด้วย PVC เพื่อระบายอากาศ

4.3 ก๊อกน้ำ 1 ทางตั้งพื้น เป็นผลิตภัณฑ์ที่ผลิตใช้เฉพาะห้องปฏิบัติการด้านวิทยาศาสตร์ ตัวก๊อกทำจากทองเหลือง เคลือบผิวด้วยสีฟ็อกซี มีคุณสมบัติทนต่อการกัดกร่อนของสารเคมีได้เป็นอย่างดี สามารถทนแรงดันได้ดี 147 PSI (10 Bar) (พร้อมตัวอย่างก๊อกและเอกสารรับรอง) ปลายก๊อกเรียวยาวเล็กสามารถสวมต่อกับท่อยางหรือพลาสติก ผลิตโดยโรงงานที่ได้รับมาตรฐาน ISO9001 พร้อมแนบเอกสารรับรอง

4.4 อ่างน้ำทำด้วย Polypropylene ขนาดไม่น้อยกว่า 560x428x260 มิลลิเมตร ผลิตโดยโรงงานต้องได้รับการรับรองมาตรฐานคุณภาพ ISO9001 พร้อมแนบเอกสารรับรอง

4.5 สะดืออ่างที่ดักกลิ่นทำด้วย (Waste System) ทำด้วย Polypropylene ผลิตโดยโรงงานต้องได้รับการรับรองมาตรฐานคุณภาพ ISO9001 พร้อมแนบเอกสารรับรอง

4.6 ขาตู้ปรับระดับเป็นพลาสติก ABS มี สามารถปรับระดับความสูง-ต่ำได้ และสามารถรับน้ำหนัก ภายนอกมีแผ่นปิดขาตู้เป็นไม้อัด หนาไม่น้อยกว่า 10 มิลลิเมตร ปิดทับด้วยแผ่นลามิเนทสีดำ ส่วนที่สัมผัสกับพื้นและสัมผัสกับตู้ส่วนล่างมียางรองรับเพื่อรีดน้ำ และป้องกันการไหลซึมของสารเคมีและน้ำเข้าตัวตู้ ส่วนสูงประมาณ 100 มิลลิเมตร ที่ยึดขาตู้เป็น (Clip Lock) ส่วนนี้สามารถที่ถอดออกมาทำความสะอาดได้พื้นตู้ได้

5. เครื่องตรวจสอบคุณภาพน้ำทิ้งจากห้องวิทยาศาสตร์แบบต่อเนื่อง จำนวน 1 เครื่อง

5.1 การวัดค่ากรด-ด่าง ช่วงการวัด (Range) 0.00 ถึง 14.00 pH ค่าความละเอียด (Resolution) 0.01 pH ค่าความถูกต้อง (Accuracy) ± 0.01 pH

5.2 การวัดค่า mV ช่วงการวัด (Range) -1000 ถึง 1000 mV ค่าความละเอียด (Resolution) 1 mV ค่าความถูกต้อง (Accuracy) ± 1 mV

5.3 ตัวเครื่องสามารถรองรับการวัดค่าอุณหภูมิ (ทางเลือกขึ้นอยู่กับทางเลือกอิเล็กทรอนิกส์ กรด ต่าง) (sensor ชนิด Pt100/Pt1000 เลือกได้ระหว่าง 2 wire และ 3 wire) ช่วงการวัด (Range) -10°C ถึง 125°C (14°F ถึง 257°F) ค่าความละเอียด (resolution) 0.1 (0.1°F) ค่าความถูกต้อง (Accuracy) $\pm 0.5^{\circ}\text{C}$ (0.9°F)

5.4 มี Contact Output SPST relays 2 ตัว

5.5 แสดงผลด้วยจอ LCD พร้อมไฟ Backlight สามารถแสดงผลได้พร้อมกัน 2 แถว แถวบนแสดงค่า pH หรือ ORP แถวล่างจะแสดงอุณหภูมิ หน้าจอ LCD เป็นชนิดป้องกันแสง UV ได้ (UV light protected LCD)

5.6 สามารถใช้งานได้ในสภาวะแวดล้อมที่มีกระแสไฟฟ้ารบกวนโดยการปรับเครื่องไปที่ symmetrical mode และใช้หัววัดที่มี potential matching pin

5.7 สามารถตั้งค่า Hysteresis Band ของ pH ได้ระหว่าง ± 1.0 pH สำหรับ ORP ตั้งได้ระหว่าง 10 ถึง 100 mV

5.8 สามารถตั้งช่วงเวลาการทำงานของ relay (Pickup/dropout delay) ได้ตั้งแต่ 0 ถึง 2000 วินาที

5.9 สามารถกันน้ำได้ตามมาตรฐาน IP65

5.10 ใช้ไฟ 12-24 VDC พร้อมอแดปเตอร์แปลงไฟ AC เป็น DC สำหรับใช้งานกับเครื่องที่ติดตั้ง

5.11 อุณหภูมิที่เหมาะสมสำหรับการทำงานอยู่ระหว่าง 0 ถึง 40°C

5.12 ตัวเครื่องรับประกัน 1 ปี

5.13 เป็นผลิตภัณฑ์มาตรฐาน ISO9001

5.14 หัววัด สามารถจุ่มน้ำ (Submersible) และติดตั้งในเส้นท่อ (In-Line) ได้

- ช่วงการวัด 0 to 14
- reference Annular PTFE, double junction
- Reference electrolyte Saturated KCl, polymerized gel
- Body : PPS (Ryton)
- Operating temperature $0 - 80^{\circ}\text{C}$, BNC Connector
- Potential matching pin/liquid ground : Platinum
- BNC Connector
- Pressure 6 Bars , Thread $\frac{3}{4}$ "NPT

5.15 เครื่องตรวจวัดและแสดงผลค่าความชื้นและอุณหภูมิได้พร้อมกัน จำนวน 1 เครื่อง สามารถใช้ได้ทั้งในอาคารและกลางแจ้ง มีขนาดไม่น้อยกว่า 10.5 ซม. x 15 ซม. หน้าจอมีขนาดใหญ่สามารถมองเห็นได้ง่ายไม่น้อยกว่า 6.8 ซม. x 8 ซม. แสดงผลได้ถึง 3 บรรทัด 3 ค่าพร้อมกัน ได้แก่ ความชื้น (%), อุณหภูมิ และ นาฬิกา สายไฟรบบยาว 2.90 เมตร สามารถจดจำค่าที่มากที่สุด (maximum) และ น้อยที่สุด (minimum) ได้ทั้งค่าอุณหภูมิ และความชื้น แบบอัตโนมัติ สามารถเปลี่ยนหน่วยการวัดอุณหภูมิระหว่าง องศา C และ องศา F โดยการเลื่อน ปุ่มที่อยู่แผงด้านหลังเครื่อง

4. เคาน์เตอร์ติดผนัง ขนาดความกว้าง 0.60 เมตร ความยาวไม่น้อยกว่า 57.8 เมตร (ชั้น 1) จำนวน 1 ชุด ประกอบด้วย

4.1 ขนาดความกว้าง 0.60 เมตร ความยาวไม่น้อยกว่า 27.90 เมตร จำนวน 1 ชุด

4.2 ขนาดความกว้าง 0.60 เมตร ความยาวไม่น้อยกว่า 23.90 เมตร จำนวน 1 ชุด

4.3 ขนาดความกว้าง 0.60 เมตร ความยาวไม่น้อยกว่า 6.00 เมตร จำนวน 1 ชุด

แต่ละชุดมีรายละเอียดดังนี้.-

พื้นโต๊ะ (Bench Top) Chemical Resistant Compact Laminate (LAB GRADE) เป็นแผ่น Phenolic Resin ชนิด LAB GRADE ความหนาไม่น้อยกว่า 16 มิลลิเมตร (ให้ส่งตัวอย่างแผ่นพื้นโต๊ะขนาด 4x4 นิ้ว ในวันยื่นของประกวดราคา) ผิวเป็นผิวสัมผัส ผ่านกรรมวิธีชุบเคลือบแกนในด้วยน้ำยา Phenolic Resin ภายใต้กระบวนการอัดด้วยแรงดันและความร้อนสูง สามารถทนต่อการขีดข่วนและกระแทกได้ดี และสามารถทนความร้อนได้ 180 องศาเซลเซียส มีความทนทานต่อการกัดกร่อนของสารเคมีได้ดีเยี่ยม โดยผลการทดสอบจะต้อง ไม่เกิดรอยต่าง และไม่มีการเปลี่ยนแปลงความมันเงาของพื้นผิว ได้รับมาตรฐาน PSB ในการทดสอบเป็นเวลานาน 24 ชั่วโมง พร้อมแนบเอกสารการทดสอบ ขอบ TOP ด้านหน้าทำขอบโค้งมน ขอบด้านข้าง TOP และรอยต่อระหว่างแผ่น TOP ลบมุม 45⁰ C ด้วยเครื่องจักรพร้อมระบบ Water Drop Edge System เพื่อป้องกัน การไหลย้อนกลับของน้ำและสารเคมีเข้าตัวตู้ โดยสอดคล้องตามข้อกำหนดในระบบมาตรฐานที่เป็นที่ยอมรับโดยทั่วไป

5. เคาน์เตอร์ติดผนัง ขนาดความกว้างไม่น้อยกว่า 0.60 เมตร ความยาวไม่น้อยกว่า 61.7 เมตร (ชั้น 2) จำนวน 1 ชุด ประกอบด้วย

5.1 ขนาดความกว้าง 0.80 เมตร ความยาวไม่น้อยกว่า 3.20 เมตร จำนวน 1 ชุด

5.2 ขนาดความกว้าง 0.60 เมตร ความยาวไม่น้อยกว่า 8.00 เมตร

และขนาดความกว้าง 1.00 เมตร ความยาวไม่น้อยกว่า 4.00 เมตร จำนวน 1 ชุด

5.3 ขนาดความกว้าง 0.60 เมตร ความยาวไม่น้อยกว่า 12.80 เมตร จำนวน 1 ชุด

แต่ละชุดมีรายละเอียดดังนี้-

พื้นโต๊ะ (Bench Top) Chemical Resistant Compact Laminate (LAB GRADE) เป็นแผ่น Phenolic Resin ชนิด LAB GRADE ความหนาไม่น้อยกว่า 16 มิลลิเมตร (ให้ส่งตัวอย่างแผ่นพื้นโต๊ะขนาด 4x4 นิ้ว ในวันยื่นของประกวดราคา) ผิวเป็นผิวสัมผัส ผ่านกรรมวิธีชุบเคลือบแกนในด้วยน้ำยา Phenolic Resin ภายใต้กระบวนการอัดด้วยแรงดันและความร้อนสูง สามารถทนต่อการขีดข่วนและกระแทกได้ดี และสามารถทนความร้อนได้ 180 องศาเซลเซียส มีความทนทานต่อการกัดกร่อนของสารเคมีได้ดีเยี่ยม โดยผลการทดสอบจะต้องไม่เกิดรอยต่าง และไม่มีการเปลี่ยนแปลงความมันเงา ของพื้นผิว ได้รับมาตรฐาน PSB ในการทดสอบเป็นเวลานาน 24 ชั่วโมง พร้อมแนบเอกสารการทดสอบ ขอบ TOP ด้านหน้าทำขอบโค้งมน, ขอบด้านข้าง TOP และรอยต่อระหว่างแผ่น TOP ลบมุม 45 °C ด้วยเครื่องจักรพร้อมระบบ Water Drop Edge System เพื่อป้องกันการไหลย้อนกลับของน้ำและสารเคมีเข้าตัวตู้โดยสอดคล้องตามข้อกำหนดในระบบมาตรฐานที่เป็นที่ยอมรับโดยทั่วไป

5.4 เคาน์เตอร์ติดผนังพร้อมตู้ ขนาดความกว้าง 0.60 เมตร ความยาวไม่น้อยกว่า 29.7 เมตร (ชั้น 2)

จำนวน 1 ชุด

แต่ละชุดมีรายละเอียดดังนี้-

1. พื้นโต๊ะ (Bench Top) Chemical Resistant Compact Laminate (LAB GRADE) เป็นแผ่น Phenolic Resin ชนิด LAB GRADE ความหนาไม่น้อยกว่า 16 มิลลิเมตร (ให้ส่งตัวอย่างแผ่นพื้นโต๊ะขนาด 4x4 นิ้ว ในวันยื่นของประกวดราคา) ผิวเป็นผิวสัมผัส ผ่านกรรมวิธีชุบเคลือบแกนในด้วยน้ำยา Phenolic Resin ภายใต้กระบวนการอัดด้วยแรงดันและความร้อนสูง สามารถทนต่อการขีดข่วนและกระแทกได้ดี และสามารถทนความร้อนได้ 180 องศาเซลเซียส มีความทนทานต่อการกัดกร่อนของสารเคมีได้ดีเยี่ยม โดยผลการทดสอบจะต้องไม่เกิดรอยต่าง และไม่มีการเปลี่ยนแปลงความมันเงา ของพื้นผิว ได้รับมาตรฐาน PSB ในการทดสอบเป็นเวลานาน 24 ชั่วโมง พร้อมแนบเอกสารการทดสอบ ขอบ TOP ด้านหน้าทำขอบโค้งมน, ขอบด้านข้าง TOP และรอยต่อระหว่างแผ่น TOP ลบมุม 45 °C ด้วยเครื่องจักรพร้อมระบบ Water Drop Edge System เพื่อป้องกันการไหลย้อนกลับของน้ำและสารเคมีเข้าตัวตู้โดยสอดคล้องตามข้อกำหนดในระบบมาตรฐานที่เป็นที่ยอมรับโดยทั่วไป

2. โครงสร้างตัวตู้

2.1 ตัวตู้ เป็นไม้ปาร์ติเกิลบอร์ด หนาไม่น้อยกว่า 16 มิลลิเมตร เคลือบผิวด้วยเมลามีนสีขาว (Melamine Resin Film) ทั้งสองด้านปิดขอบด้านหน้าของตัวตู้ด้วย PVC หนาไม่น้อยกว่า 2.0 มิลลิเมตร และส่วนที่เหลือปิดขอบด้วย PVC หนาไม่น้อยกว่า 0.45 มิลลิเมตร ด้วยสารเคลือบพิเศษกาวกันน้ำ ส่วนขอบ PVC ต้องลบมุมด้วยเครื่องจักร การต่อยึดประกอบตัวตู้ด้วยอุปกรณ์ Fully Knock Down Systems ชนิด Cam Lock & Dowel จำนวนการยึดต่อตัวตู้ไม่น้อยกว่า 8 จุด เป็นผลิตภัณฑ์ยี่ห้อ Hafele, Hettich, Home หรือดีกว่า ทำจากโลหะผสม

Zinc Alloy ฉีดขึ้นรูป และปิด Plastic Cap 4 จุด เพื่อป้องกันสนิมจากไอระเหยสารเคมี พร้อมเดือยไม้ขนาดเส้นผ่านศูนย์กลางไม่น้อยกว่า 8x30 มิลลิเมตร จำนวนเดือยไม้ต่อตัวตู้ไม่น้อยกว่า 22 ตัว เพื่อเสริมความแข็งแรงของตัวตู้ สามารถถอดประกอบตัวตู้ทุกชิ้นส่วนใหม่ได้โดยไม่ทำให้ตัวตู้ได้รับความเสียหาย และสะดวกในการซ่อมบำรุง ประกอบเป็นตัวตู้สำเร็จรูป (Modula Unit System)

2.1.1 ชั้นวางของภายในตู้ (Shelf) สามารถปรับระดับความสูง-ต่ำได้ไม่น้อยกว่า 5 ระดับ เป็นไม้ปาร์ติเกิลบอร์ด หนาไม่น้อยกว่า 16 มิลลิเมตร เคลือบผิวด้วยเมลามีนสีขาว (Melamine Resin Film) ทั้ง 2 ด้าน ปิดขอบด้านหน้าของชั้นวางด้วย PVC คุณภาพหนาไม่น้อยกว่า 2.0 มิลลิเมตร ด้วยสารเคลือบพิเศษกาวกันน้ำ โดยลบมุมด้วยเครื่องจักร ส่วนด้านข้างและด้านหลังชั้นวางของปิดขอบด้วย PVC หนาไม่น้อยกว่า 0.45 มิลลิเมตร ส่วนปุ่มปรับระดับชั้น เป็นอุปกรณ์รับชั้นและเคลือบด้วย PVC สี เพื่อป้องกันการเกิดสนิมจากไอระเหยสารเคมี สามารถรับน้ำหนักต่อชั้นได้ไม่น้อยกว่า 30 กิโลกรัม

2.1.2 โครงสร้างตัวตู้ทุกยูนิต สามารถเปิดแผ่นด้านหลังทั้งแผ่นออกได้ โดยไม่ใช้วิธีต่อแผ่น (Back Service) เพื่อการซ่อมแซมงานระบบด้านหลังพร้อมปิดด้วย Plastic Cap เพื่อป้องกันสนิมจากไอระเหยเคมี

2.2 หน้าบานตู้เป็นไม้ปาร์ติเกิลบอร์ด หนาไม่น้อยกว่า 16 มิลลิเมตร ปิดด้วยแผ่นลามิเนท (High Pressure Laminate) ทั้งสองด้านปิดขอบด้วย PVC เกรด หนาไม่น้อยกว่า 2 มิลลิเมตร ทั้ง 3 ด้าน และหนาไม่น้อยกว่า 0.45 มิลลิเมตร 1 ด้าน ด้วยสารเคลือบพิเศษกาวกันน้ำ โดยลบมุมมนด้วยเครื่องจักร พร้อมปุ่มยกกันกระแทก ขนาดเส้นผ่านศูนย์กลาง 8 มิลลิเมตร ไม่น้อยกว่า 2 จุด ต่อ 1 หน้าบาน เพื่อลดเสียงในกรณีเปิด-ปิดหน้าบานตู้และหน้าบานลิ้นชัก เป็นผลิตภัณฑ์ยี่ห้อ Hafele, Hettich, Home หรือดีกว่า โดยผู้ผลิตต้องได้รับมาตรฐาน ISO9001 พร้อมแนบเอกสารรับรอง

2.3 บานพับสำหรับบานไม้ เส้นผ่าศูนย์กลาง ขนาดไม่น้อยกว่า 35 มิลลิเมตร เปิดกว้างได้ถึง 110 องศา และมีรางลิ้นชัก ลูกกลิ้งนอนแบบมียาง ระบบลูกปืน 4 ลูก รับน้ำหนักได้ไม่เกิน 25 กิโลกรัม เป็นผลิตภัณฑ์ต้องได้รับมาตรฐาน ISO9001 พร้อมแนบเอกสารรับรอง

2.4 มือจับเปิด-ปิด เป็น PVC GRIP SECTION POSTFORM HANDLE EMULATION SYSTEM ขนาดหน้าตัดไม่น้อยกว่า 21x50 มิลลิเมตร โดยมีเดือยฝังอยู่หน้าลิ้นชักและหน้าบานตู้ โดยมี Channel Cap ขนาดไม่น้อยกว่า 21x50x80 มิลลิเมตร สำหรับปิด Grip Section Post Form Handle ทั้งด้านข้างซ้ายและขวาของมือจับทำจากพลาสติก ABS สามารถใส่แผ่นป้ายบอกรายการ (Card Label) มีแผ่นหน้ากาก (Label Cover Mask) ขนาดไม่น้อยกว่า 30x60x3 มิลลิเมตร ที่ทำจากพลาสติกอะคริลิกใสฉีดขึ้นรูป เพื่อปิดป้องกันการเป็ยชื้นและเปรอะเปื้อนของแผ่นป้ายหรือแผ่นป้ายสามารถเปลี่ยนตำแหน่งได้ทั้งด้านซ้าย-ขวา หรือจะใส่เฉพาะแผ่นป้ายอย่างเดียวก็ได้ ขึ้นอยู่กับวัตถุประสงค์ในการใช้งาน พร้อมติดกุญแจล็อกทุกตู้

2.5 ขาตู้ปรับระดับเป็นพลาสติก ABS มี สามารถปรับระดับความสูง-ต่ำได้ และสามารถรับน้ำหนักภายนอกมีแผ่นปิดขาตู้ เป็นไม้อัด หนา 10 มิลลิเมตร ปิดทับด้วยแผ่นลามิเนทสีดำ ส่วนที่สัมผัสกับพื้นและสัมผัสกับตู้ส่วนล่างมียางรองรับเพื่อรีดน้ำ และป้องกันการไหลซึมของสารเคมีและน้ำเข้าตัวตู้ ส่วนสูงประมาณ 100 มิลลิเมตร ที่ยึดขาตู้เป็น (Clip Lock) ส่วนนี้สามารถที่ถอดออกมาทำความสะอาดได้พื้นตู้ได้

3. ชุดอ่างล้าง (Sink Unit) ขนาดไม่น้อยกว่า 548x398x260 มิลลิเมตร

3.1 ตัวตู้ (Base Cupboard) เป็นไม้อัดประเภททนความชื้นที่ได้รับ มอก.178-2549 (พร้อมแนบเอกสารรับรอง) หนาไม่น้อยกว่า 15 มิลลิเมตร ปิดด้วยแผ่นลามิเนท (High Pressure Laminate) ทั้งสองด้าน ปิดขอบด้านหน้าของตัวตู้ด้วย PVC หนาไม่น้อยกว่า 2.0 มิลลิเมตร และส่วนที่เหลือปิดขอบด้วย PVC หนาไม่น้อยกว่า 0.45 มิลลิเมตร ด้วยสารเคลือบพิเศษกาวกันน้ำ ต้องปิดสนิทแน่นแข็งแรงระหว่างรอยต่อของไม้อัดกับรอยต่อขอบ PVC ส่วนขอบ PVC ต้องลบมุมด้วยเครื่องจักร การต่อยึดต่อตัวตู้ไม่น้อยกว่า 8 จุด ทำจากโลหะผสม Zinc Alloy ผลิตขึ้นรูป ผลิตโดยโรงงานที่ได้รับมาตรฐาน เป็นผลิตภัณฑ์ยี่ห้อ Hafele, Hettich, Home หรือดีกว่า พร้อม Plastic Cap ปิดเพื่อป้องกันสนิมจากไอระเหยสารเคมี พร้อมเดือไม้ขนาดเส้นผ่านศูนย์กลาง ไม่น้อยกว่า 8x30 มิลลิเมตร เพื่อเสริมความแข็งแรงของตัวตู้ สามารถถอดประกอบตัวตู้ทุกชิ้นส่วนใหม่ได้โดยไม่ทำให้ตัวตู้ได้รับความเสียหาย และสะดวกในการซ่อมบำรุง

3.2 หน้าบานตู้ (Front Door) เป็นไม้อัด ประเภททนความชื้นที่ได้รับ มอก.178-2549 (พร้อมแนบเอกสารรับรอง) หนาไม่น้อยกว่า 15 มิลลิเมตร ปิดด้วยแผ่นลามิเนท (High Pressure Laminate) ทั้งสองด้าน ปิดขอบด้วย PVC หนาไม่น้อยกว่า 2.0 มิลลิเมตร ทั้ง 3 ด้าน และหนาไม่น้อยกว่า 0.45 มิลลิเมตร 1 ด้าน ด้วยสารเคลือบพิเศษกาวกันน้ำ โดยลบมุมด้วยเครื่องจักร พร้อมปั๊มยางกันกระแทก (Door Buffers) ขนาดเส้นผ่านศูนย์กลาง 8 มิลลิเมตร ไม่น้อยกว่า 2 จุด ต่อ 1 หน้าบาน เพื่อลดเสียงในกรณีเปิด-ปิด หน้าบานตู้ และมีช่องระบายอากาศ ทำด้วย PVC เพื่อระบายอากาศ

3.3 ก๊อกน้ำ 1 ทางตั้งพื้น เป็นผลิตภัณฑ์ที่ผลิตใช้เฉพาะห้องปฏิบัติการด้านวิทยาศาสตร์ ตัวก๊อกทำจากทองเหลือง เคลือบผิวด้วยสีอีพ็อกซี่ มีคุณสมบัติทนต่อการกัดกร่อนของสารเคมีได้เป็นอย่างดี สามารถทนแรงดันได้ดี 147 PSI (10 Bar) (พร้อมตัวอย่างก๊อกและเอกสารรับรอง) ปลายก๊อกเรียวยาวเล็กสามารถสวมต่อกับท่อยางหรือพลาสติก ผลิตโดยโรงงานต้องได้รับมาตรฐาน ISO9001 พร้อมแนบเอกสารรับรอง

3.4 อ่างน้ำทำด้วย Polypropylene ขนาดไม่น้อยกว่า 548x398x260 มิลลิเมตร ผลิตโดยโรงงานต้องได้รับการรับรองมาตรฐานคุณภาพ ISO9001 พร้อมแนบเอกสารรับรอง

3.5 สะดืออ่างที่ดักกลิ่นทำด้วย(Waste System) ทำด้วย Polypropylene ผลิตโดยโรงงานต้องได้รับการรับรองมาตรฐานคุณภาพ ISO9001 พร้อมแนบเอกสารรับรอง

3.6 ขาตู้ปรับระดับเป็นพลาสติก ABS มี สามารถปรับระดับความสูง-ต่ำได้ และสามารถรับน้ำหนัก ภายนอกมีแผ่นปิดขาตู้เป็นไม้อัด หนาไม่น้อยกว่า 10 มิลลิเมตร ปิดทับด้วยแผ่นลามิเนทสีดำ ส่วนที่สัมผัสกับพื้นและสัมผัสกับตู้ส่วนล่างมียางรองรับเพื่อรีดน้ำ และป้องกันการไหลซึมของสารเคมีและน้ำเข้าตัวตู้ ส่วนสูงประมาณ 100 มิลลิเมตรที่ยึดขาตู้เป็น (Clip Lock) ส่วนนี้สามารถที่ถอดออกมาทำความสะอาดได้พื้นตู้ได้

4. เครื่องตรวจวัดและแสดงผลค่าความชื้นและอุณหภูมิได้พร้อมกัน จำนวน 1 เครื่อง สามารถใช้ได้ทั้งในอาคารและกลางแจ้ง มีขนาดไม่น้อยกว่า 10.5 ซม. x 15 ซม. หน้าจอมีขนาดใหญ่สามารถมองเห็นได้ง่ายไม่น้อยกว่า 6.8 ซม. x 8 ซม. แสดงผลได้ถึง 3 บรรทัด 3 ค่าพร้อมกัน ได้แก่ ความชื้น (%), อุณหภูมิ และ นาฬิกา สายโพรบยาว 2.90 เมตร สามารถจดจำค่าที่มากที่สุด (maximum) และ น้อยที่สุด(minimum) ได้ทั้งค่าอุณหภูมิ และความชื้น แบบอัตโนมัติ สามารถเปลี่ยนหน่วยการวัดอุณหภูมิระหว่าง องศา C และ องศา F โดยการเลื่อน ปุ่มที่อยู่แผงด้านหลังเครื่อง

6. เคาน์เตอร์กลาง (1) ขนาดความกว้าง 0.60 เมตร ความยาวไม่น้อยกว่า 4.20 เมตร (ชั้น 1) จำนวน 1 ชุด แต่ละชุดมีรายละเอียดดังนี้

พื้นโต๊ะ (Bench Top) Chemical Resistant Compact Laminate (LAB GRADE) เป็นแผ่น Phenolic Resin ชนิด LAB GRADE ความหนาไม่น้อยกว่า 16 มิลลิเมตร (ให้ส่งตัวอย่างแผ่นพื้นโต๊ะขนาด 4x4 นิ้ว ในวันยื่นซองประกวดราคา) ผิวเป็นผิวสัมผัส ผ่านกรรมวิธีชุบเคลือบแกนในด้วยน้ำยา Phenolic Resin ภายใต้กระบวนการอัดด้วยแรงดันและความร้อนสูง สามารถทนต่อการขีดข่วนและกระแทกได้ดี และสามารถทนความร้อนได้ 180 องศาเซลเซียส มีความทนทานต่อการกัดกร่อนของสารเคมีได้ดีเยี่ยม โดยผลการทดสอบจะต้องไม่เกิดรอยต่าง และไม่มีการเปลี่ยนแปลงความมันเงาของพื้นผิว ได้รับมาตรฐาน PSB ในการทดสอบเป็นเวลานาน 24 ชั่วโมง พร้อมแนบเอกสารการทดสอบ ขอบ TOP ด้านหน้าทำขอบโค้งมน ขอบด้านข้าง TOP และรอยต่อระหว่างแผ่น TOP ลบมุม 45 °C ด้วยเครื่องจักรพร้อมระบบ Water Drop Edge System เพื่อป้องกัน การไหลย้อนกลับของน้ำ และสารเคมีเข้าตัวตู้ โดยสอดคล้องตามข้อกำหนดในระบบมาตรฐานที่เป็นที่ยอมรับโดยทั่วไป

7. เคาน์เตอร์กลาง (2) ขนาดความกว้าง 0.70 เมตร ความยาวไม่น้อยกว่า 3.00 เมตร (ชั้น 1) จำนวน 1 ชุด แต่ละชุดมีรายละเอียดดังนี้

พื้นโต๊ะ (Bench Top) Chemical Resistant Compact Laminate (LAB GRADE) เป็นแผ่น Phenolic Resin ชนิด LAB GRADE ความหนาไม่น้อยกว่า 16 มิลลิเมตร (ให้ส่งตัวอย่างแผ่นพื้นโต๊ะขนาด 4x4 นิ้ว ในวันยื่นซองประกวดราคา) ผิวเป็นผิวสัมผัส ผ่านกรรมวิธีชุบเคลือบแกนในด้วยน้ำยา Phenolic Resin ภายใต้กระบวนการอัดด้วยแรงดันและความร้อนสูง สามารถทนต่อการขีดข่วนและกระแทกได้ดี และสามารถทนความร้อนได้ 180 องศาเซลเซียส มีความทนทานต่อการกัดกร่อนของสารเคมีได้ดีเยี่ยม โดยผลการทดสอบจะต้องไม่เกิดรอยต่าง และไม่มีการเปลี่ยนแปลงความมันเงาของพื้นผิว ได้รับมาตรฐาน PSB ในการทดสอบเป็นเวลานาน 24 ชั่วโมง พร้อมแนบเอกสารการทดสอบ ขอบ TOP ด้านหน้าทำขอบโค้งมน ขอบด้านข้าง TOP และรอยต่อระหว่างแผ่น TOP ลบมุม 45 °C ด้วยเครื่องจักรพร้อมระบบ Water Drop Edge System เพื่อป้องกัน การไหลย้อนกลับของน้ำ และสารเคมีเข้าตัวตู้ โดยสอดคล้องตามข้อกำหนดในระบบมาตรฐานที่เป็นที่ยอมรับโดยทั่วไป

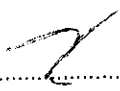
(ลงชื่อ)..........กรรมการ
(ผู้ช่วยศาสตราจารย์ ดร.จ่านงค์ อุทัยบุตร)

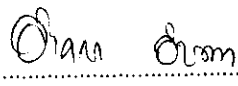
(ลงชื่อ)..........กรรมการ
(อาจารย์ ดร.อังคณา อินตา)

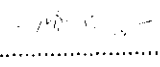
(ลงชื่อ)..........กรรมการ
(ผู้ช่วยศาสตราจารย์ ดร.กนกพร แสนเพชร)

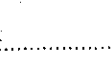
(ลงชื่อ)..........กรรมการ
(อาจารย์ ดร.เดชา ทาปัญญา)

(ลงชื่อ)..........กรรมการ
(นายวินัย เสียงหวาน)

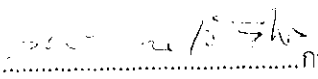
(ลงชื่อ)..........กรรมการ
(นางสาวกฤติกา ณ เชียงใหม่)



โครงการ

งานปรับปรุงห้องปฏิบัติการพืชศาสตร์และเทคโนโลยี ชั้น 1

จัดทำโดย

งานออกแบบและก่อสร้าง

กองอาคารสถานที่และสาธารณูปการ มหาวิทยาลัยเชียงใหม่

Perspective Floor Plan 1

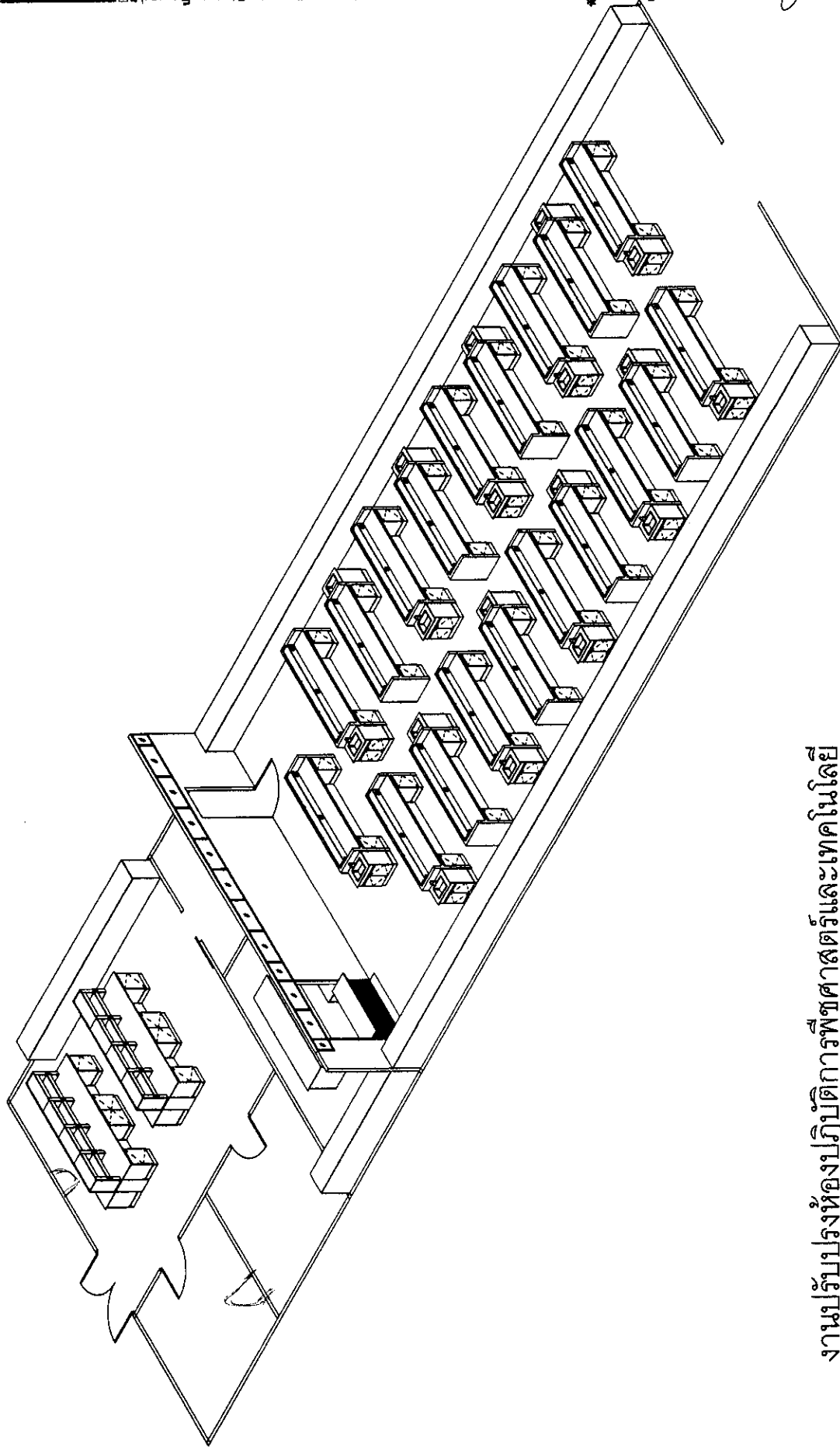

งานปรับปรุงห้องปฏิบัติการฟิสิกส์และเทคโนโลยี
คณะวิทยาศาสตร์ ภาควิชาชีววิทยา มหาวิทยาลัยเชียงใหม่



มหาวิทยาลัยเชียงใหม่
คณะวิทยาศาสตร์
ภาควิชาชีววิทยา
ปรับปรุงห้องปฏิบัติการฟิสิกส์และเทคโนโลยี

PROJECT
PROJECT

PROJECT

PROJECT

PROJECT

PROJECT

PROJECT

PROJECT

PROJECT

PROJECT

PROJECT

PROJECT

PROJECT

PROJECT

PROJECT



กรมส่งเสริมการศึกษา
 กระทรวงศึกษาธิการ
 สำนักงานส่งเสริม
 การศึกษาระดับมัธยมศึกษา
 กรุงเทพมหานคร

รายการที่ 4 : งานปรับปรุงผนังห้อง

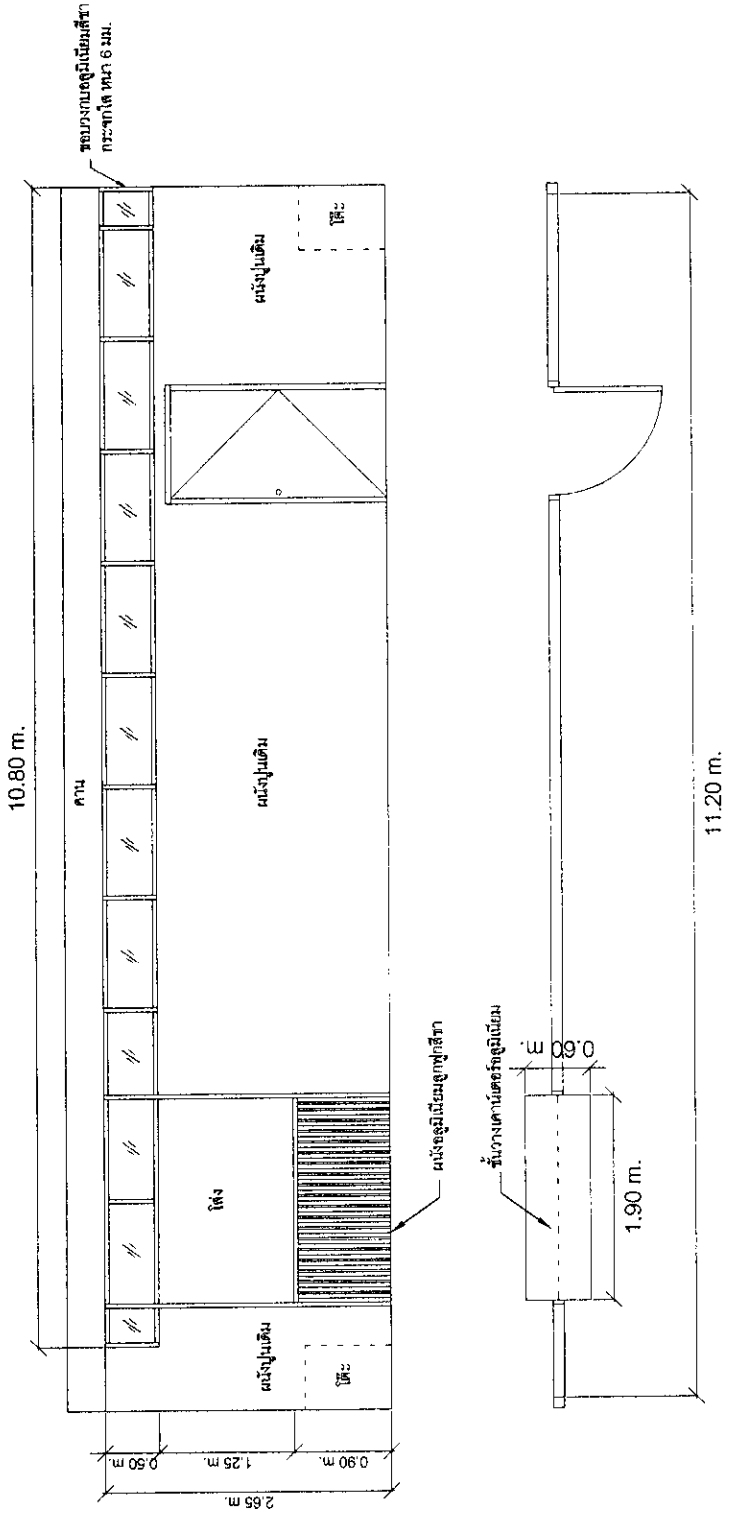

PROJECT	ปรับปรุงผนังปูนเดิมห้อง อาคารที่ 1
DESIGN	วิมล วัฒนวิมล
ARCHITECTS	วิมล วัฒนวิมล
STRUCTURAL ENGINEERS	วิมล วัฒนวิมล
ELECTRICAL ENGINEERS	วิมล วัฒนวิมล
Mechanical Engineers	วิมล วัฒนวิมล
Mechanical Engineers	วิมล วัฒนวิมล
DATE	10/10/2564
SCALE	1:100
NO.	1
TOTAL SHEETS	1

รายการที่ 3 :โต๊ะปฏิบัติการกลาง IB2

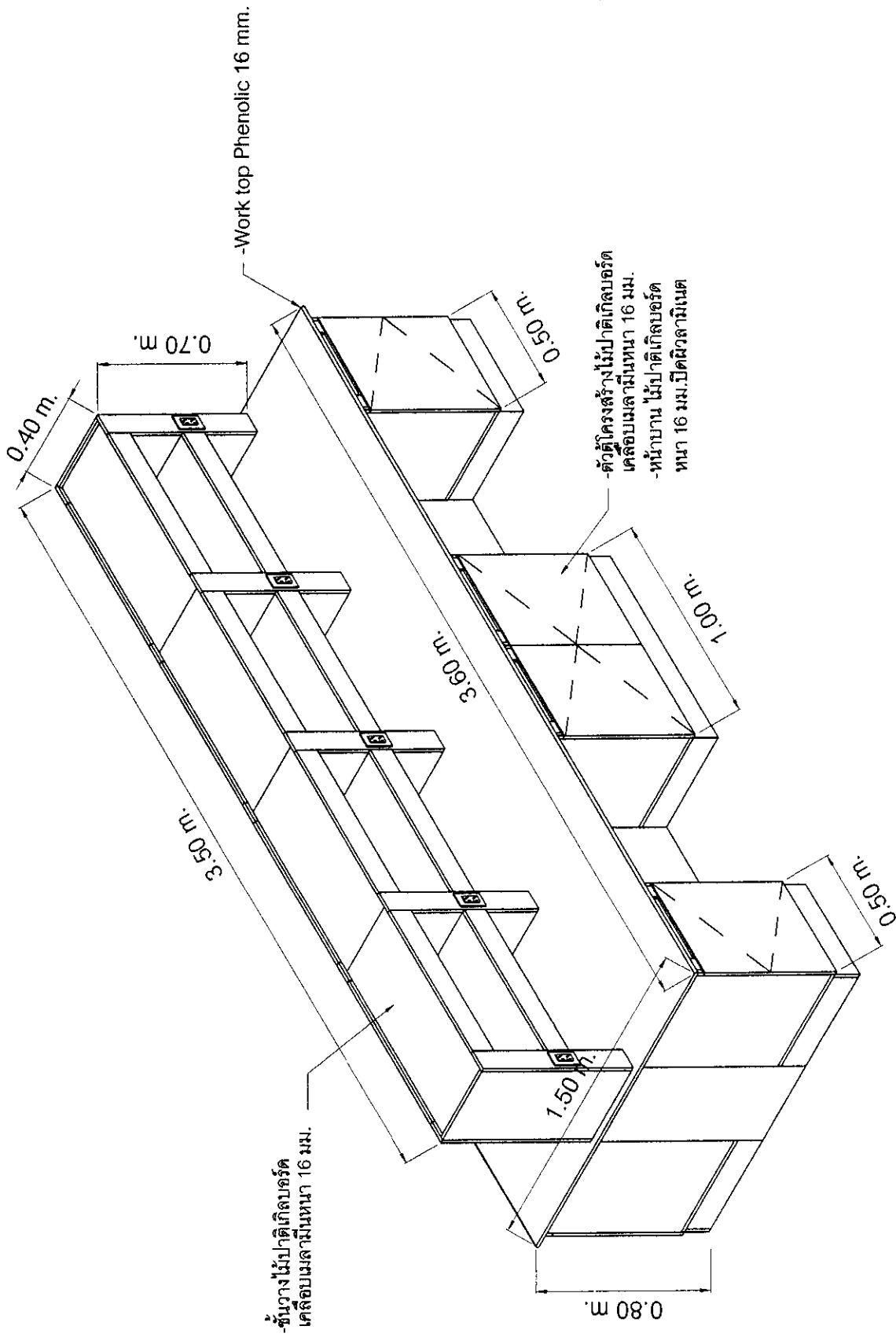

กรมมาตรวิทยา
 กระทรวงวิทยาศาสตร์และเทคโนโลยี
 สำนักงานมาตรวิทยานานาชาติ
 มหาวิทยาลัยเทคโนโลยีพระจอมเกล้าธนบุรี

PROJECT

ชื่อโครงการ
 การออกแบบโต๊ะปฏิบัติการกลาง IB2

ชื่อ
 วิชา

ชื่อ
 วิชา

ชื่อ
 วิชา

ชื่อ
 วิชา

ชื่อ
 วิชา

ชื่อ
 วิชา

ชื่อ
 วิชา

ชื่อ
 วิชา

ชื่อ
 วิชา

ชื่อ
 วิชา

ชื่อ
 วิชา

ชื่อ
 วิชา

ชื่อ
 วิชา

ชื่อ
 วิชา

ชื่อ
 วิชา

ชื่อ
 วิชา

ชื่อ
 วิชา

ชื่อ
 วิชา

ชื่อ
 วิชา

ชื่อ
 วิชา

ชื่อ
 วิชา

ชื่อ
 วิชา

ชื่อ
 วิชา

ชื่อ
 วิชา

ชื่อ
 วิชา

ชื่อ
 วิชา

ชื่อ
 วิชา

ชื่อ
 วิชา

ชื่อ
 วิชา

ชื่อ
 วิชา

ชื่อ
 วิชา

ชื่อ
 วิชา

ชื่อ
 วิชา

ชื่อ
 วิชา

ชื่อ
 วิชา

ชื่อ
 วิชา

ชื่อ
 วิชา

ชื่อ
 วิชา

ชื่อ
 วิชา

ชื่อ
 วิชา

ชื่อ
 วิชา

ชื่อ
 วิชา

ชื่อ
 วิชา

ชื่อ
 วิชา

ชื่อ
 วิชา

ชื่อ
 วิชา

ชื่อ
 วิชา

ชื่อ
 วิชา



โครงการ

งานปรับปรุงห้องปฏิบัติการฟิสิกส์ดาราศาสตร์และเทคโนโลยี ชั้น 2

จัดทำโดย

งานออกแบบและก่อสร้าง

กองอาคารสถานที่และสาธารณูปการ มหาวิทยาลัยเชียงใหม่

Perspective Floor Plan 2

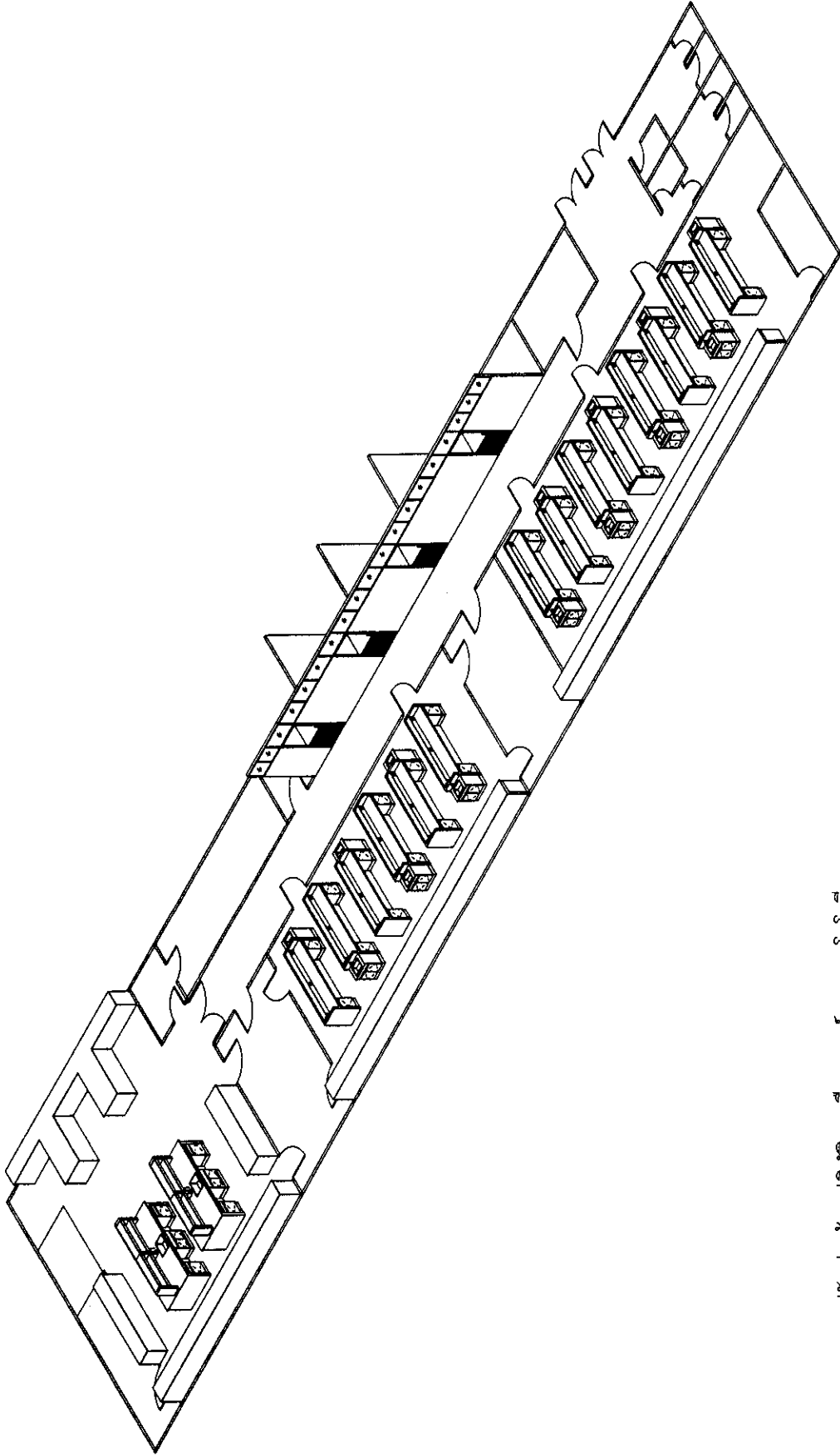

งานปรับปรุงปฏิบัติการพีชศาสตร์และเทคโนโลยี
คณะวิทยาศาสตร์ ภาควิชาชีววิทยา มหาวิทยาลัยเชียงใหม่



คณะวิทยาศาสตร์
ภาควิชาชีววิทยา
สำนักงานบริหาร
และพัฒนาท้องถิ่น

PROJECT
ปรับปรุงปฏิบัติการพีชศาสตร์
และเทคโนโลยี 2

ชื่อ
DR. N. N. N.

ARCHITECTS
M. N. N.

STRUCTURAL ENGINEERS
M. N. N.

ELECTRICAL ENGINEERS
M. N. N.

MECHANICAL ENGINEERS
M. N. N.

MECHANICAL ENGINEERS
M. N. N.

MECHANICAL ENGINEERS
M. N. N.

MECHANICAL ENGINEERS
M. N. N.

MECHANICAL ENGINEERS
M. N. N.

MECHANICAL ENGINEERS
M. N. N.

MECHANICAL ENGINEERS
M. N. N.

MECHANICAL ENGINEERS
M. N. N.

MECHANICAL ENGINEERS
M. N. N.

MECHANICAL ENGINEERS
M. N. N.

MECHANICAL ENGINEERS
M. N. N.

MECHANICAL ENGINEERS
M. N. N.

MECHANICAL ENGINEERS
M. N. N.

MECHANICAL ENGINEERS
M. N. N.

MECHANICAL ENGINEERS
M. N. N.

แบบแสดงรายการ ปริมาณงาน และราคา

ก่อสร้าง

กลุ่มงาน/งาน

ชื่อโครงการ/งานก่อสร้าง

ปรับปรุงห้องปฏิบัติการพิเศษและเทคโนโลยี ชั้น 1 และ 2

สถานที่ก่อสร้าง

มหาวิทยาลัยเชียงใหม่

หน่วยงานเจ้าของโครงการ/งานก่อสร้าง

คำนวณราคากลางโดย

ลำดับ	รายการ	ปริมาณ	หน่วย	ค่าวัสดุ		ค่าแรงงาน		ราคารวม	หมายเหตุ
				หน่วยละ	รวมเงิน	หน่วยละ	รวมเงิน		
1	งานปรับปรุงโต๊ะปฏิบัติการ								
	1.1 โต๊ะปฏิบัติการกลาง ขนาดไม่น้อยกว่า 0.70x3.05x0.85 เมตร พร้อมอ่างน้ำ		ชุด						
	1.2 โต๊ะปฏิบัติการกลาง IB2 ขนาดไม่น้อยกว่า 1.5x3.5x0.85 เมตร		ชุด						
	1.3 โต๊ะปฏิบัติการกลาง IB3 ขนาดไม่น้อยกว่า 1.5x3.5x0.85 เมตร พร้อมอ่างน้ำ		ชุด						
	1.4 เคาน์เตอร์ติดผนังขนาดความกว้างไม่น้อยกว่า 0.60 เมตร ความยาวไม่น้อยกว่า 57.8 เมตร		ชุด						
	1.5 เคาน์เตอร์ติดผนังพร้อมตู้ขนาดความกว้างไม่น้อยกว่า 0.60 เมตร ความยาวไม่น้อยกว่า 61.7 เมตร		ชุด						
	1.6 เคาน์เตอร์กลาง (1) ขนาดความกว้างไม่น้อยกว่า 0.60 เมตร ความยาวไม่น้อยกว่า 4.20 เมตร		ชุด						
	1.7 เคาน์เตอร์กลาง (2) ขนาดความกว้างไม่น้อยกว่า 0.70 เมตร ความยาวไม่น้อยกว่า 3.00 เมตร		ชุด						

รวมวัสดุและค่าแรงงาน

แบบแสดงรายการ ปริมาณงาน และราคา

กลุ่มงาน/งาน

ก่อสร้าง

ชื่อโครงการ/งานก่อสร้าง

ปรับปรุงห้องปฏิบัติการพืชศาสตร์และเทคโนโลยี ชั้น 1 และ 2

สถานที่ก่อสร้าง

มหาวิทยาลัยเชียงใหม่

หน่วยงานเจ้าของโครงการ/งานก่อสร้าง

คำนวณราคากลางโดย

ลำดับ	รายการ	ปริมาณ	หน่วย	ค่าวัสดุ		ค่าแรงงาน		ราคารวม	หมายเหตุ
				หน่วยละ	รวมเงิน	หน่วยละ	รวมเงิน		
1	งานปรับปรุงผนังห้อง								
	1.1 ผนังห้องกระจกสีชา หนา 6 มม. กรอบอลูมิเนียมสีชา		ตร.ม.						
	หนาไม่น้อยกว่า 1.5 มม.								
	1.2 ติดตั้งแผ่นสเมาร์ทบอร์ด หนา 6 มม. โครงคร่าวเหล็กอาบสังกะสี		ชุด						
	1.3 วงกบอลูมิเนียมสีชา หนาไม่น้อยกว่า 1.5 มม.		ชุด						
	พร้อมบานประตูบานสวิงใหม่พร้อมอุปกรณ์								
	1.4 ประตูไม้อัดยางบานสวิงใหม่ พร้อมอุปกรณ์		ชุด						
	1.5 งานติดตั้งฝ้าเพดานยิปซัมบอร์ดหนา 9 มม.		ตร.ม.						
	โครงคร่าวเหล็กอาบสังกะสีมาตรฐานตราก้าง								
	ทั้งโครงคร่าวและฝ้าเพดานพร้อมทาสี								
	ความยาวไม่น้อยกว่า 4.20 เมตร								
	รวมวัสดุและค่าแรงงาน								